

Benutzerhandbuch



DOMOTESTA

- RDO353A... V4.40
- RDO383A... V4.40

Witterungs- oder raumtemperaturgeführter Heizungsregler

Inhaltsverzeichnis

1	Allgemein	3
1.1	Funktion des Reglers	3
2	Sicherheits-Vorschriften	4
2.1	Symbole	4
2.2	Allgemeines	4
2.3	Autorisiertes Personal	5
2.4	Produktspezifische Gefahren	5
3	Bedienung, Anzeige, Programmwahl	5
3.1	Geräteansicht	6
3.2	Anzeige	6
3.3	Benutzerebene I: Programmwahl	8
3.4	Benutzerebene II: Einstellungen	10
4	Montage	15
4.1	Regler	15
4.2	Fühler	16
4.3	Zubehör	18
5	Klemmenbelegung	19
5.1	Klemmen-Beschriftung	20
5.2	Regler RDO353A	21
5.3	Regler RDO383A	21
5.4	Zusatz-Mischerheizkreis RZM510A004	22
5.5	Zusatz-Kesselfolgemodul RZM530A004	22
5.6	Zusatz-Warmwassermodule RZM515A004	23
5.7	Adressen der Geräte und Parametereinstellung	23
6	Checklisten	26
6.1	Inbetriebnahme	26
6.2	Betriebsstörungen	26
7	Fachmannebene I: Parameter [100 2]	28
8	Fachmannebene II: Relaisstest	45
9	Abkürzungen	47
10	Protokoll: Sollwerte, Schaltuhr, ...	48

1 Allgemein

DOMOTESTA RDO ist eine digitale Heizungsreglergeneration, welche konsequent auf die Kundenbedürfnisse und die Bedürfnisse der Heizungs-Installateure ausgelegt wurde. Die durchgängige Klemmenbelegung innerhalb der Heizungsreglergeneration reduziert den Verdrahtungsaufwand und ermöglicht eine einfache applikationsspezifische Reglerauswahl!

Grundausführungen der Regler:

RDO3xxA: Regler mit einfacher Bedienung und LCD-Anzeige, kommunikationsfähig, vernetzbar

RDO2xxA: Regler mit einfacher Bedienung und LCD-Anzeige für Standardanwendungen

RDO1xxA: Regler mit analoger Bedienung für Standardanwendungen

Die Heizungsregler RDO3x3A werden digital bedient, wobei die Einstellung der Betriebsart (oder der Raumsollwertkorrektur) mit zwei Drehknöpfen erfolgt. Die Heizungsregler RDO3x3A werden in verschiedenen Ausführungsvarianten mit unterschiedlichen Funktionen angeboten. In der umfangreichsten Variante verfügt das Regelgerät über einen zweistufigen oder modulierenden Brennerausgang, eine Kesselkreispumpe, zwei Mischer-Heizkreise (3-Punkt-Antrieb und Heizkreispumpe), sowie einen Ausgang für die Warmwasserbereitung. An zwei konfigurierbaren Kleinspannungsausgängen kann je ein Relais angeschlossen werden. Konfigurierbare digitale Eingänge erhöhen die Funktionalität des Reglers. Die Kessel- und die Heizkreisregelung arbeiten witterungsgeführt, die Warmwasserregelung in Abhängigkeit der Warmwassertemperatur. Das Anschliessen einer Raumfernbedienung mit Raumtemperaturfühler oder eines Raumfühlers ermöglicht u.a. eine raumtemperaturgeführte Regelung (ohne Witterungsfühler) oder die Raumtemperaturaufschaltung.

RDO353A000: Brenner zweistufig oder modulierend; Kesselkreispumpe,
1 Mischer-Heizkreis (3-Punkt-Antrieb und Pumpe);
Warmwasser-Ladepumpe

RDO383A000: Brenner zweistufig oder modulierend; Kesselkreispumpe,
2 Mischer-Heizkreise (3-Punkt-Antrieb und Pumpe);
Warmwasser-Ladepumpe

Dieses Handbuch enthält im vorderen Teil alle erforderlichen Angaben für den Anwender bezüglich Bedienung und Einstellungen. Im mittleren Teil findet der Installateur Angaben betreffend Montage und elektrischer Verdrahtung. Im hinteren Teil befinden sich die Parameterliste und das Programmierprotokoll. Dieses ist durch den Servicetechniker auszufüllen.



Wichtig:

Dieses Handbuch sollte im Heizungsraum deponiert werden und muss jederzeit für den Servicetechniker zugänglich sein (zusammen mit dem Elektroschema).

Das Regelgerät wurde so entwickelt, dass es auf den unterschiedlichsten Anlagen eingesetzt werden kann. Es ist möglich, dass bei Ihrer Heizungsanlage nicht alle Funktionen verwendet werden und Zubehör (wie Fühler, Raumfernbedienung, etc.) nicht vorhanden ist.

1.1 Funktion des Reglers

Regler:

Grundsätzlich besteht der Regler aus 3 „unabhängigen“ Regeleinheiten (diese sind für mehrere Heiz-, Kessel- und WW-Kreise verwendbar).

Energie- erzeugung	Der Heizkessel liefert die angeforderte Energie. Er steuert oder regelt dabei den Brenner.
Heizbetrieb	Der Heizkreis (Raumheizung) fordert Energie an. Diese ist abhängig von der Witterungstemperatur, der Raumtemperatur und von anderen Einflussgrößen.
Warmwasser- bereitung	Die Warmwasserbereitung fordert Energie an. Diese ist abhängig von der Temperatur im Warmwasser-Boiler und von anderen Einflussgrößen.

Am Gerätebus anschliessbare Geräte:

- Max. 6 Mischer-Heizkreise RZM510 (max. 7 Heizkreise)
- Max. 3 Warmwasser-Module RZM515 (max. 4 WW-Ladungen)
- Max. 3 Kesselfolgemodule RZM530 (max. 4 Kessel)
- Raumfernbedienungen (max. 1 pro Heizkreis)
- Aktiver Raumfühler (max. 1 pro Heizkreis)
- Funkuhrmodul (max. 1)

Diese Geräte werden an den Klemmen 21/22 (am Gerätebus) angeschlossen, wobei die Leitungen vertauschbar sind.

Begrenzungen des Gerätebusses:

- Leitungslänge des Gerätebusses total, maximal 200m
- 15 Geräte können maximal am Gerätebus angeschlossen werden

2 Sicherheits-Vorschriften

2.1 Symbole

Warnhinweise:

Die unten aufgeführten Warnhinweise werden in diesem Dokument verwendet. Die Warnhinweise erscheinen als Symbole oder als Text.



Warnung: Hinweise, welche bei Nichtbeachtung **Gefahr für Leib und Leben** bedeuten können (und zu materiellen Schäden führen können). Diese Hinweise müssen zwingend befolgt werden.



Achtung: Hinweise, welche bei Nichtbeachtung zu einem **Defekt des Gerätes und zu materiellen Schäden** (von Anlageteilen, Gebäuden, ...) führen können. Diese Hinweise müssen befolgt werden.



Hinweis: **Tipps für die Arbeit**, welche diese erleichtern oder Zusatzinformationen für den Benutzer bedeuten.

2.2 Allgemeines

Das durch Sie erworbene Produkt entspricht den zur Produktionszeit gültigen technischen Vorschriften und ist CE-konform.

Das Produkt darf nur in einwandfreiem Zustand verwendet werden.

Falls Sie eine Veränderung feststellen, benachrichtigen Sie bitte Ihren Servicetechniker. Bei Fehlfunktionen schalten Sie den Regler aus (Netzsicherung) und beachten Sie die Checkliste "Betriebsstörungen".



Der Heizungsregler darf nur für die unten aufgeführten Anwendungen verwendet werden.

- Energieaufbereitung durch Heizkessel (Öl oder Gas), Wärmepumpen, oder Fernwärme
- Warmwassererwärmung für WW-Boiler
- Heizbetrieb für Kessel-Heizkreis und/oder Mischer-Heizkreise



Die gemäss nationalen oder internationalen Vorschriften erforderlichen Sicherheitseinrichtungen sind zwingend einzubauen.

- Vorschriften betreffend Elektrizität (Starkstrom)

- Vorschriften betreffend Heizanlagen:

- Heizkessel: Sicherheitstemperaturbegrenzer und Sicherheitsthermostat
- Boiler: Sicherheitstemperaturbegrenzer oder Sicherheitsthermostat
- Bodenheizung: Sicherheitstemperaturbegrenzung

2.3 Autorisiertes Personal

Montage der Geräte:

Diplomierter Elektriker, diplomierter Heizungstechniker

Inbetriebnahme und Service der Geräte:

Diplomierter Heizungstechniker mit absolvierter Geräteschulung



Jeder Umbau und jede Veränderung am Gerät ist verboten. Arbeiten am Gerät (Reparaturen, Veränderungen) dürfen nur durch den Hersteller oder durch von ihm benannte Stellen ausgeführt werden.

2.4 Produktspezifische Gefahren



Das Berühren der Steckerleisten, daran befestigter Drähte oder nicht angeschlossener Drähte durch Personen oder mittels elektrisch leitender Materialien ist verboten, da die Steckerleisten unter Spannung stehen können (Gefahr von Netzberührung).



Der Regler, Zusatzmodule, Steckerleisten und Leitungen des Reglers können auch durch externe Beschaltungen (Sicherheitsbegrenzungseinrichtungen, ...) mit Spannung versorgt werden, wenn der Regler nicht angeschlossen ist oder keine Netzspannung am Regler anliegt (siehe Schema Kesselbeschaltung).



Vor jeglichen Arbeiten an Steckerleisten oder elektrischen Verbindungen (Drähten) sind alle Netzsicherungen am Heizsystem auszuschalten. Das Heizsystem besteht aus dem Regler, den Zusatzmodulen und der am Regler angeschlossenen Komponenten (Brenner, Pumpen, Sicherheitstemperaturbegrenzer, etc.).

3 Bedienung, Anzeige, Programmwahl

Die Bedienung ist in die Benutzerebene I und II und in die Fachmannebene I und II aufgeteilt. Die für den Endanwender wichtigen Einstellungen können in den Benutzerebenen ausgeführt werden. Durch Betätigen einer beliebigen Taste wird die Beleuchtung eingeschaltet. Wenn während mehreren Minuten keine Taste betätigt wurde, wird auf die Grundeinstellung (Grundanzeige) umgeschaltet und die Beleuchtung wird ausgeschaltet.

Benutzerebene I: Einfache Betriebseinstellungen

Bei geschlossenem Deckel sind der Betriebsartenschalter und die Raumsollwertkorrektur veränderbar.

Bei offenem Deckel können bei aktiver Grundanzeige zusätzliche Funktionen per Tastendruck direkt aktiviert werden (Grundanzeige umschalten für Heizkreise und Warmwasser / Gerätenummer / einmalige Warmwasserladung).

Benutzerebene II: Erweiterte Betriebseinstellungen

Die Benutzerebene II ist bei offenem Deckel zugänglich. Die Daten sind mit Hilfe der Funktionswahltaste anwählbar.

Fachmannebene I: Parametereinstellungen

Die Fachmannebene I kann aus der Benutzerebene II (Funktionswahl auf Stellung "Service") durch spezielle Tastenbetätigung aktiviert werden. In der Fachmannebene I können die Parameter verändert werden.

Fachmannebene II: Relaisstest

In der Fachmannebene II kann der Relaisstest durchgeführt werden.

Dieses Kapitel beschreibt die Bedienung für den Endanwender (Benutzer) (siehe auch Bedienungsanleitung im Gerät, Manual).

3.1 Geräteansicht

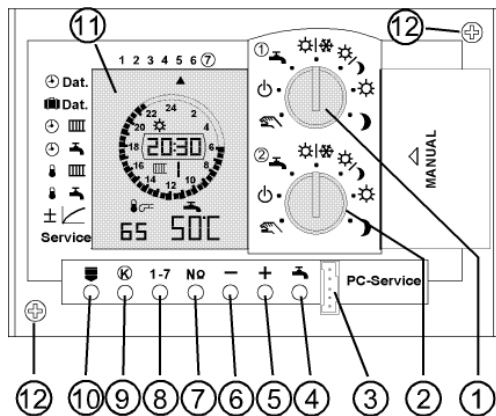

- 1 Betriebsartenschalter=BA1
- 2 BA2 (Raumsollwertkorrektur)
- 3 Serviceschnittstelle
- 4 Taste „☺“ : Warmwasserladung
- 5 Taste „+“ : Plus
- 6 Taste „-“ : Minus
- 7 Taste „Nº“ : Parameter-Nummer
- 8 Taste „1-7“ : Wochentag
- 9 Taste „K“ : Kreiswahl [III/☺/...]
- 10 Taste „☰“ : Funktionswahl
- 11 Anzeige mit Beleuchtung (hier Grundanzeige)
- 12 Befestigungsschrauben

3.2 Anzeige

Diese Abbildung zeigt alle ansteuerbaren Segmente der Anzeige (LCD).

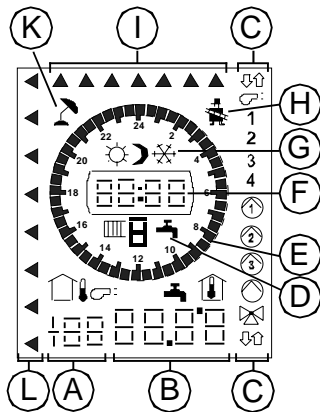

Symbole Temperaturanzeige:

- : Aussentemperatur
- : Kesseltemperatur
- : Warmwassertemperatur
- : Raumtemperatur

Symbole Temperatursollwert:



- | | | |
|--|-------------------|--------------------|
| | Raum: | <u>Warmwasser:</u> |
| | Frostschutz | Frostschutz |
| | Reduziert | Reduziert |
| | Normal | Normal |
| | Legionellenschutz | Legionellenschutz |

- A : Anzeige 1
- B : Anzeige 2
- C : Statusanzeigen falls freigegeben (Brenner, Pumpen, Mischer)
- D : Kreisinformation (in Schaltuhr) III: Heizkreis / ☺: Warmwasserkreis
- E : Schaltuhrprogramm (Segmente sichtbar=Schaltuhr EIN)
- F : Uhrzeit
- G : Aktueller Temperatursollwert (☺ ☽ ☺)
- H : Anzeige Kaminfegerfunktion (☼)
- I : Wochentag (▲)
- K : Automatischer Sommerbetrieb (☼)
- L : Funktionswahlanzeige (◀)

3.2.1 Anzeige von Sonderfunktionen:

Sonderfunktionen (Programmüberlagerungen) können über externe Eingangsklemmen, von der Raumfernbedienung aus, durch einige Tasten oder durch spezielle Funktionen (siehe unten) ausgelöst werden. Dabei kann dem Regler ein anderer Sollwert aufgeschaltet werden.

Programmüberlagerungen (blinkende Symbole):













-  : Programmüberlagerung auf Heizkreis wirkend
-  : Programmüberlagerung auf Warmwasserbereitung wirkend
-  : Programmüberlagerung direkt auf Energieerzeuger wirkend

Sonderfunktionen (auf Anzeige 1 und 2 angezeigt):

- EC 6h** Spar-Funktion: „☾“ oder „☼“ aktiv für die angezeigte Zeit (abhängig von der Stellung des Betriebsartenschalters). Funktion über Raumfernbedienung aktivierbar
- PA 3h** Party-Funktion: „☼“ aktiv für die angezeigte Zeit. Funktion über Raumfernbedienung aktivierbar.
- HO 15.02** Das Ferienprogramm ist aktiv (Raumsollwert „Frostschutz“/„reduziert“ wirksam).
- III 1** Am Morgen des angezeigten Datums wird wieder geheizt.

3.2.2 Anzeige des Anlagezustandes auf dem LCD:

Der Anlagezustand (Zustand der Relais) kann auf dem Feld „Service“ oder eventuell in der Grundanzeige betrachtet werden. Mit der Kreistaste werden andere Heizkreise betrachtet.

-  Modulation Brenner Stufe 1 ( Modulation ZU/ Modulation AUF)
-  Symbol Brenner
- 1** Wärmeerzeuger Stufe 1 in Betrieb
- 2** Wärmeerzeuger Stufe 2 in Betrieb
- 3** Ausgang PWM 1 aktiv
- 4** Ausgang PWM 2 aktiv
-  Pumpe 1 in Betrieb (Kesselkreis-Pumpe)
-  Pumpe 2 in Betrieb (Warmwasser-Ladepumpe)
-  Solarkreis-Pumpe in Betrieb
-  Pumpe MK in Betrieb (Mischerkreis-Pumpe)
-  Symbol Mischer
-  Signale Mischer ( Mischer ZU/ Mischer AUF)





3.2.3 Anzeige von Störungen:

Fehler bei aktiver Grundanzeige:

Störungen werden in der Grundanzeige mit den Anzeigefeldern 1 und 2 angezeigt und im Fehlerspeicher eingetragen. Sie werden ggf. auch auf der Raumfernbedienung angezeigt. Störungen werden nur angezeigt, solange diese anliegen bzw. quittiert werden.

In einem Fehlerspeicher werden die 10 zuletzt erkannten Fehler gespeichert und mit Datum registriert, ältere werden überschrieben. Ein Fehler wird nicht doppelt registriert, jedoch sein Datumseintrag korrigiert. (siehe auch Benutzerebene II: Feld „Service“: Parameter 90..99).

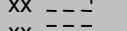
Fehler-Zustandsanzeige von Fühlern im Feld "Service":

-  **K** : Umschalten auf nächsten Kreis (Heiz-, Kessel- oder WW-Kreis)
-  : Nummer des Heiz- [III], Kessel- oder WW-Kreises [1]
-  : Fühler Nummer xx hat Kurzschluss
-  : Fühler Nummer xx hat Unterbruch

Löschen angezeigter Störungen bei Grundanzeige, falls möglich:





Taste „1-7“ auf dem Regler drücken.

Liste möglicher Störungsanzeigen und deren Bedeutung:

Fühlerfehler oder Betriebsfehler:

X	=	1..7	Heizkreis (1..7)
YY	=	11..14	Wärmeerzeuger (Kessel 1..4)
YY	=	21..24	MCBA14..-Fehlermeldungen (MCBA 1..4)
Y	=	A..d	LMU64..-Fehlermeldungen (LMU64 1..4)
ZZ	=	31..34	Warmwasser-Ladung (1..4)
Er ZZ_1	:	Warmwasserfühler 1 defekt	
Er ZZ_2	:	Warmwasserfühler 2 defekt (unten)	
Er ZZ_3	:	Warmwasser-Mischerfühler 1 defekt	
Er ZZ_4	:	Warmwasser-Mischerfühler 2 defekt	
Er X10	:	Witterungsfühler defekt	
Er 11	:	Witterungsfühler 2 defekt (Ba2)	
Er X12	:	Raumfühler defekt	
Er X14	:	Vorlauffühler Mischer defekt	
Er YY20	:	Rücklauffühler defekt	
Er YY21	:	Kesselfühler defekt	
Er YY23	:	Abgasfühler defekt	
Er 24	:	Puffer-Speicherfühler 1 defekt	
Er 25	:	Puffer-Speicherfühler 2 defekt (unten)	
Er 27	:	Fernwärme mit 2 WT, Warmwasser-Rücklauffühler defekt	
Er 28	:	Kollektorfühler defekt	
Er YY30	:	Maximale Abgastemperatur überschritten	
Er YY31	:	Brennerstörung	
Er 5x	:	Reglerinterne Störungen (x=Zahl)	
Er .6x	:	Gerätebus -Störung beim Installieren oder im Betrieb	
Er 7x	:	Gebäudeleitbus -Störung beim Installieren oder im Betrieb	
Er 8x	:	Schnittstellen -Fehler	

Löschen des Fehlerspeichers:

<input type="radio"/>		Service		:	Feld „Service“ anwählen
<input type="radio"/>		90	YYXX	:	Parameter 90 anwählen
<input type="radio"/>		90	YYXX	:	Taste „5“ 5 Sekunden drücken
			S-Er	:	Fehlerspeicher gelöscht
		90	0	:	Fehlerspeicher wird ausgeblendet

3.3 Benutzerebene I: Programmwahl

3.3.1 Betriebsartenschalter 1 bei Kesselkaskaden:

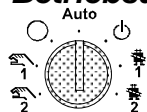

Bei Konfiguration **Kesselkaskade** muss ein Betriebsartenschalter mit folgender Beschriftung verwendet werden!
(Beschriftung auswechseln)



 **2 Handbetrieb 2:** Brenner auf Stufe 2 (oder volle Leistung). Kesselpumpe in Betrieb. Der Mischer Ausgang (Rücklaufmischer) ist spannungslos. Die Warmwasserladung ist dauernd freigegeben (Notbetrieb).

 **1 Handbetrieb 1:** Brenner auf Stufe 1 (oder minimale Leistung). Kesselpumpe in Betrieb. Der Mischer Ausgang (Rücklaufmischer) ist spannungslos. Die Warmwasserladung ist dauernd freigegeben (Notbetrieb).

AUS: Kessel AUS, Frostschutz nicht wirksam. Brenner, Kesselpumpe und Warmwasser aus. Mischer ca. 10 Minuten auf, danach spannungslos.

AUTO **Automatikbetrieb:** Kontrolliert vom Hauptregler. Die Warmwasserladung ist nach Schaltuhrprogramm freigegeben.

 **Standby:** Kessel des Reglers AUS, Frostschutz ist wirksam. Brenner, Kesselpumpe und Warmwasser aus. Mischer ca. 10 Minuten auf, danach spannungslos.

-  1 **Kaminfegerfunktion 1:** Brenner auf Stufe 1 (oder minimale Leistung). Kesselpumpe in Betrieb. Der Mischerausgang (Rücklaufmischer) ist geregelt. Die Warmwasserladung ist dauernd freigegeben.
-  2 **Kaminfegerfunktion 2:** Brenner auf Stufe 2 (oder volle Leistung). Kesselpumpe in Betrieb. Der Mischerausgang (Rücklaufmischer) ist geregelt. Die Warmwasserladung ist dauernd freigegeben.

3.3.2 Betriebsartenschalter 1 und ev. 2:

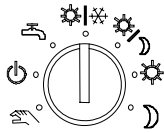

Reglerspezifisch kann diese Beschriftung beim BA-Schalter 1 und/oder BA-Schalter 2 vorkommen.

BA-Schalter 1 wirkt auf Energieaufbereitung und Heizkreis 1. BA-Schalter 2 wirkt auf Heizkreis 2 (falls 2 Heizkreise im RDO383A konfiguriert)



Handbetrieb und Kaminfegerfunktion (): Brenner und Heizkreispumpe sind in Betrieb. Der Mischerausgang ist spannungslos. Die Warmwasserladung ist dauernd freigegeben (Notbetrieb). Solar: Kollektorpumpe 3 Minuten minimale Drehzahl, danach Automatik







Standby: Heizung und Warmwasser AUS, (Frostschutz wirksam). Solarkreis regelt weiter (falls verwendet).





Sommerbetrieb: Heizung AUS, (Frostschutz aktiv). Die Warmwasserladung ist nach Schaltuhrprogramm freigegeben.



Automatischer Heizbetrieb („, „ normal“/„ Frostschutz“) nach eingestelltem Schaltuhrprogramm. Bei Frostschutz wird der Heizbetrieb unterbrochen (Totalabschaltung: Heizbetrieb aus in Nacht). Die Warmwasserladung ist nach Schaltuhrprogramm freigegeben. Bei tiefen Aussentemperaturen Stellung „“ wählen.



Automatischer Heizbetrieb („, „ reduziert“) nach eingestelltem Schaltuhrprogramm (Stützbetrieb während Absenkung). Die Warmwasserladung ist nach Schaltuhrprogramm freigegeben.





Heizbetrieb mit **Raumsollwert dauernd** „ normal“. Die Schaltuhr „Heizkreis“ ist nicht wirksam. Die Warmwasserladung ist nach Schaltuhrprogramm freigegeben.

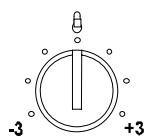

Heizbetrieb mit **Raumsollwert dauernd** „ reduziert“. Die Schaltuhr „Heizkreis“ ist nicht wirksam. Die Warmwasserladung ist nach Schaltuhrprogramm freigegeben.

3.3.3 Sollwertkorrektur für Raumtemperatur









Reglerspezifisch kann diese Beschriftung beim BA-Schalter 2 vorkommen. Der Raumtemperatursollwert des Heizkreises kann verändert werden (Raumsollwert „ normal“ und „ reduziert“). Einstellung: Programmierter Wert $\pm 3K$. (Bei Anschluss einer Raumfernbedienung werden beide Raumsollwertkorrekturen überlagert; Raumsollwertkorrektur des Reglers und der Fernbedienung wirksam.)

3.3.4 Einmalige Warmwasserladung

Die Warmwasserladung wird unabhängig von der Warmwasser-Schaltuhr einmalig freigegeben. Wenn keine Warmwasseranforderung anliegt (Temperatur im WW-Boiler genügend hoch ist), wird die Funktion automatisch ausgeschaltet.



- K**  **2**  : Gewünschten Warmwasserkreis [2 ] anwählen
-  **2**  : Einmalige WW-Ladung ist freigegeben; „“ blinkt
-  : Ausschalten der Funktion

3.3.5 Taste **N₀**

Bei aktiver Grundanzeige wird, solange die Taste „**N₀**“ gedrückt wird, der Reglertyp und die SW-Versionsnummer angezeigt.

3.3.6 Taste **K**

Bei aktiver Grundanzeige wird auf die folgenden Heizkreise, auf die WW-Kreise und danach bei Kaskaden auf die Kessel umgeschaltet.

3.4 Benutzerebene II: Einstellungen

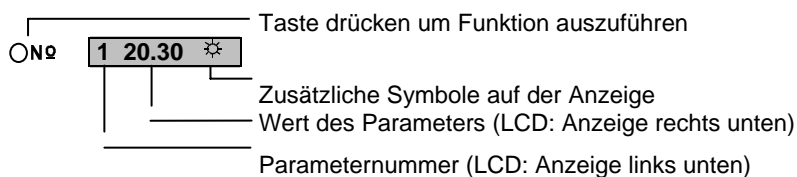

3.4.1 Bedienung in Benutzerebene II

Taste Funktionswahl

Die Bedienungsebene II wird mit der Funktionswahltaste aktiviert und der Cursor „◀“ wird mit jedem Tastendruck nach unten verschoben. (1 Cursor links „◀“ leuchtet und zeigt auf aktives Feld -> Bedienungsebene II aktiv.)

Felder, welche mit der Funktionswahltaste angewählt werden können:

- | | | | |
|-------------------------------|------------------------------|---|--|
| <input type="radio"/> ☰ | <input type="radio"/> ☉ Dat. | ◀ | : Uhrzeit, Datum, Jahr |
| <input type="radio"/> ☰ | <input type="radio"/> ☰ Dat. | ◀ | : Ferienprogramm |
| <input type="radio"/> ☉ ☰ | <input type="radio"/> ☰ | ◀ | : Schaltuhr: HK=Heizkreis |
| <input type="radio"/> ☉ ☰ | <input type="radio"/> ☰ | ◀ | : Schaltuhr: WW=Warmwasser (& freie Schaltuhr) |
| <input type="radio"/> ☰ ☰ | <input type="radio"/> ☰ | ◀ | : Temperatursollwerte HK einstellen |
| <input type="radio"/> ☰ ☰ | <input type="radio"/> ☰ | ◀ | : Temperatursollwerte WW einstellen |
| <input type="radio"/> ± ↖ | <input type="radio"/> ☰ | ◀ | : Heizkennlinienkorrektur durchführen |
| <input type="radio"/> Service | <input type="radio"/> ☰ | ◀ | : Temperaturen und Servicedaten anzeigen |

Taste Kreiswahl

- | | | |
|-------------------------|-----|--------------------------------|
| <input type="radio"/> K | | : Kreiswahl und Anzeige |
| | ☰ 2 | : Heizkreis mit Nummer |
| | 2 ☰ | : Warmwasserkreis mit Nummer |
| | 3 | : Energiekreis (Kessel-Nummer) |

Taste Nummer

- | | | |
|--------------------------|---------|--|
| <input type="radio"/> N☉ | 1 20.30 | : Wahl Parameter; Anzeige links Nummer „1“ |
|--------------------------|---------|--|

Taste Minus/Plus

- | | | |
|---------------------------|----------|---|
| <input type="radio"/> -/+ | 1 20.30 | : Verändern Wert: Anzeige rechts Wert „20.30“ |
| | blinkt | Wert blinkt -> Wert ist veränderbar! |
| | leuchtet | Wert leuchtet -> Wert nicht veränderbar! |

3.4.2 Uhr/Datum einstellen

Uhrzeit, Datum und Jahr müssen korrekt eingestellt sein!

- | | | | |
|---------------------------|------------------------------|---|--------------------------------|
| <input type="radio"/> ☰ | <input type="radio"/> ☉ Dat. | ◀ | : Feld „☉ Dat.“ anwählen |
| <input type="radio"/> N☉ | | | : Folgenden Parameter anwählen |
| <input type="radio"/> -/+ | | | : Wert verändern |

Parameternummer und Wert:

- | | | |
|---|-------|-----------------------------|
| 1 | 20.30 | : Uhrzeit (Stunden.Minuten) |
| 2 | 20.01 | : Datum (Tag.Monat) |
| 3 | 1998 | : Jahreszahl |

3.4.3 Ferienprogramm

6 Ferienblöcke sind programmierbar. Das Abwesenheitsdatum (1, 3, 5, 7, 9, 11=erster Tag mit Raumsollwert „☼=Frostschutz“ oder „☾=reduziert“) und das Rückkehrdatum (2, 4, 6, 8, 10, 12=erster Tag mit Raumsollwert „☼=normal“) werden eingestellt. Die Warmwasserladung ist gesperrt, wenn alle Heizkreise auf Frostschutz sind.

Hinweis: Beim Programm „☼☾ normal/reduziert“ gilt während den Ferien der Sollwert „reduziert“.

- : Feld „ Dat.“ anwählen
- **K** : Gewünschte Heizkreis-Nummer [2] anwählen

Ferienprogramm aktivieren, einstellen:

- : Ferienprogramm Block 1 nicht aktiv
- : Datum Abwesenheit aktivieren; verändern
- **N** : Datum Ferienrückkehr aktivieren (Parameternummer 2)
- : Datum Ferienrückkehr verändern
- **N** : Ferienprogramm Block 2 nicht aktiv

Ferienprogramm Block ausschalten:

- **N** : Datum Ferienrückkehr anwählen (Parameternummer 2)
- : Taste „-“ drücken, bis Ferienprogramm nicht aktiv

Ferienprogramm löschen:

- : Taste „“ 5 Sekunden drücken (Parameternummer 1)
- : Ferienprogramm nicht aktiv

3.4.4 Schaltuhr einstellen

1 2 3 4 5 6 7 Wochentag, durch Cursor „▲“ angezeigt

- 1 Wirksamer Raumtemperatur-Sollwert ab angezeigter Zeit wirksam (z.B. ☼=Raumsollwert „normal“)
- 2 Angezeigter Wochentag: Temperatur „☼☾“ aktiv
- 3 Angezeigter Wochentag: Temperatur „☼“ aktiv
- 4 Anzeige, welche Schaltuhr angewählt ist (2=Heizkreis mit Nr., 2 =Warmwasserkreis mit Nr.)
- 5 Zeit des Schaltpunktes **N**
- 6 Schaltpunkt **N** (**N** =Nummer)

Schaltuhrenprogramm anzeigen:

- : Feld: „“ Heizkreis oder „“ Warmwasser (freie Schaltuhr bei Feld „“, Anzeige: 9)
- **K** : Gewünschten Heizkreis anwählen [2]
- **1-7** : Gewünschten Warmwasserkreis anwählen [2]
- **1-7** 1234567 : Wochentag anwählen; 1=Montag..7=Sonntag (Dreieck verschiebt sich)
- **N** : Wahl Schaltpunkt; ab 06:00 Temp. „☼=normal“
- : Ab 22:00 Temp. „☾=reduziert“
- : Freier Schaltpunkt (6 Schaltpunkte möglich)

Schaltpunkte ändern:

- **N** : Wahl Schaltpunkt; ab 22:00 Temp. „☾=reduziert“
- : Zeit wunschgemäß einstellen

Schaltpunkte anfügen:

- N0 3 - - - - : Freien Schalterpunkt anwählen; Anzeige „- - - -“
- /+ 3 16.00 ☼ : Zeit einstellen; ab 16:00 Temp. „☼=normal“
- N0 4 16.15) : Nächsten Schalterpunkt wählen
- /+ 4 22.00) : Zeit einstellen; ab 22:00 Temp. „) =reduziert“

Schaltpunkte löschen:

- N0 4 22.00) : Löscher-Schalterpunkt anwählen (gerade Nummer)
- 3 - - - - : Taste „-“ drücken, bis Schalterpunkt gelöscht

Schaltuhr-Tage kopieren:

- 1-7 : Kopier-Wochentag anwählen
- ☼ COPY
▲
▲
▲ : Kopierfunktion aktivieren; Anzeige „COPY“
: Kopier-Wochentag leuchtet
- 1-7 : Wahl Wochentag; angewählter Tag blinkt
- + : Daten kopieren auf blinkenden Wochentag
- 1-7 : Wahl Wochentag, angewählter Tag blinkt, ...
- ☼ : Kopierfunktion ausschalten

Standard-Schaltuhr laden: (Werkeinstellung laden)

- ☼ ☼ IIII : Feld: „☼ IIII“ Heizkreis oder „☼ ☼“ Warmwasser
- K IIII 2 : Gewünschten Heizkreis anwählen [IIII 2]
- ☼ 2 ☼ : Gewünschten Warmwasserkreis anwählen [2 ☼]
- ☼ COPY : Taste „☼“ 5 Sekunden drücken; Anzeige „COPY“
Nach 5 Sekunden erscheint eine der Anzeigen:
- S-UH IIII 2 : Feld „☼ IIII“: Standard-Daten IIII 2 geladen
- S-Ub 2 ☼ : Feld „☼ ☼“: Standard-Daten 2 ☼ geladen
- S-UF 9 : Feld „☼ ☼“: Standard-Daten freie Schaltuhr geladen

Standard-Schaltuhr: (Werkeinstellungen)

Feld:	Anzeige:	1-5 (MO-FR)	6-7 (SA-SO)	
☼ IIII	IIII 2	7:00 ☼-23:00	8:00 ☼-23:00	(HK-Schaltuhr)
☼ ☼	2 ☼	6:30 ☼-20:00	7:30 ☼-21:00	(WW-Schaltuhr)
☼ ☼	9	6:30 ☼-20:00	7:30 ☼-21:00	(freie Schaltuhr)

3.4.5 Temperatursollwerte ändern

- ☼ ☼ IIII : Feld „☼ IIII“ Heizkreis oder „☼ ☼“ Warmwasser
- K IIII 2 : Gewünschten Heizkreis anwählen [Heizkreis: IIII 2]
- N0 2 ☼ : Gewünschten Warmwasserkreis anwählen [2 ☼]
- N0 : Parameter anwählen
- /+ : Temperaturen ändern

„Standard“ Raumtemperaturen: ☼

1	10.0°C	☼ IIII	„Frostschutz“ (Minimaltemperatur 5°C)
2	15.0°C) IIII	„reduziert“
3	20.0°C	☼ IIII	„normal“

„Standard“ Warmwassertemperaturen: ☼

1	5°C	☼ ☼	„Frostschutz“ (Minimaltemperatur 5°C)
2	5°C) ☼	„reduziert“
3	55°C	☼ ☼	„normal“
4	65°C	☼ ☼	„legionellen“, falls freigegeben (☼ blinkt)

3.4.6 Raumtemperaturabweichung korrigieren

Weicht die gemessene Raumtemperatur nach mehrstündigem Heizbetrieb vom eingestellten Sollwert ab, kann dies wie folgt korrigiert werden:

- $\pm \leftarrow$: Feld „ $\pm \leftarrow$ “ anwählen
- K** 2 : Gewünschten Heizkreis anwählen [Heizkreis: 2]
- 1 20.3°C : Temperatur wird angezeigt
- /+ 1 19.8°C : Gemessene Temp. einstellen

Standard-Heizkennlinie laden:

- 1 19.8°C : Taste „“ 5 Sekunden drücken
- S---H** : Grundeinstellung der Heizkennlinie geladen

Hinweis:

- Die Korrektur der Raumtemperatur sollte bei tiefer und bei hoher Aussentemperatur durchgeführt werden, um die Heizkennlinie korrekt anzupassen.
- Die Adaption der Heizkennlinie kann nur einmal pro Tag ausgeführt werden.

3.4.7 Servicedaten anzeigen

Bei angeschlossenen Fühlern kann angezeigt werden:

- Service** : Feld „Service“ anwählen
- N0** : Parameter anwählen
- K** : Gewünschten Heizkreis [2] anwählen
- 2 : Gewünschten Warmwasserkreis anwählen [2]
- : Gewünschten Energiekreis (Kessel) anwählen
- 1-7 * : Taste gedrückt -> Sollwert wird angezeigt *

Fehler-Zustandsanzeige von Fühlern im Feld „Service“:

- xx --- °C : Fühler Nummer xx hat Kurzschluss
- xx --- °C : Fühler Nummer xx hat Unterbruch

Temperaturen:

* 1-7 : Sollwert wird angezeigt *

- * 1 55°C : Warmwasser 1 *
- * 2 53°C : Warmwasser 2 *
- * 3 58°C : Warmwasser Mischer 1 *
- * 4 65°C : Warmwasser Mischer 2 *
- * 10 -5°C : Aussentemperatur (* gebäudebezogene Aussentemperatur)
- * 11 -5°C : Aussentemperatur 2
- * 12 20.1°C : Raumtemperatur *
- * 14 52°C : Vorlauftemperatur * (ev. gemeinsamer Kesselfühler)
- * 20 45°C : Rücklauftemperatur *
- * 21 60°C : Kesseltemperatur *
- * 23 95°C : Abgastemperatur (* maximale Abgastemperatur)
- * 24 75°C : Puffer-Speichertemperatur 1 *
- * 25 75°C : Puffer-Speichertemperatur 2 *
- * 27 45°C : Fernwärme mit 2 WT, WW-Rücklauftemperatur *
- * 28 163°C : Kollektortemperatur (* Delta Kollektortemperatur)

Betriebsstunden, etc.:

- 30 1675 : Stufe 1 Brennerlaufzeit total [Stunden]
- 31 347 : Stufe 2 [Stunden]
- 34 2535 : Kollektorpumpe [Stunden]
- 35 12.20 : Leistung Kollektor [kW]
- 36 1590 : Energie Kollektor addiert [kWh]

Einschaltungen Brenner:

* 1-7 : Sollwert wird angezeigt *

- * 40 630 : Stufe 1 (Anzeige x 10)
- * 41 150 : Stufe 2 (Anzeige x 10)
- * 45 50 : Aktuelle Kesselleistung pro Kessel [%]
- * 46 30 : Aktuelle Kaskadenleistung [%]

Zusätzliche Daten:

	81	63.00	: Zählerstand 1: Zähler 1 * Zählerfaktor 1
		1130	Anzeigefeld Uhr [Zählerstand tot. 113063.00]
	82	93.00	: Zählerstand 2: Zähler 2 * Zählerfaktor 2
		0245	Anzeigefeld Uhr [Zählerstand tot. 24593.00]
	85	50	: PWM1 (Drehzahl Kollektorpumpe, Ausgang 0..10V, etc.) [%]

Fehleranzeige (Fehlerspeicher):

Fehlernummern siehe Kapitel: 3.2.3 Anzeige von Störungen.

Maximal 10 Fehler werden im Gerät gespeichert. Diese werden beim erstmaligen Anliegen gespeichert. Der letzte gespeicherte Fehler befindet sich im Parameter 90.

90	YYXX	: Fehler und Nummer (Anzeige blinkt)
:		YY = 1..7 Heizkreise (1..7)
:		YY = 11..14 Energiekreise (Kessel 1..4)
:		YY = 21..24 Brennerautomat (MBCA 1..4)
:		Y = A..d Brennerautomat (LMU64 1..4)
:		YY = 31..34 WW-Kreise (1..4)
:		XX = Nummer des Fehlercodes (XXX bei LMU64 Fehlermeldungen)
99	YYXX	: Max. bis Nummer 99 (falls Fehler erkannt wurde)

Löschen des Fehlerspeichers:

- 

90	YYXX	: Taste „  “ 5 Sekunden drücken
	S-Er	: Fehlerspeicher gelöscht
90	0	: Fehlerspeicher wird ausgeblendet

3.4.8 Fussboden-Austrocknungsprogramm

- Ω

A2	0 °C	: Parameter A2 wählen
A2	50 °C	: Maximale Aufheiztemperatur einstellen
- 

A2	x	: Taste „  “ ca. 5 Sekunden drücken
----	---	--

Programmablauf

- 6 Tage: Vorlaufsollwert kontinuierlich von Par.160 zu Par.A2
- 3 Tage: Par.A2
- 6 Tage: Vorlaufsollwert kontinuierlich von Par.A2 zu Par.160, dann Ende des Programms und normaler Reglerbetrieb

Hinweis:

Während des Programms blinkt das Symbol .

Der Vorlaufsollwert und die Betriebsdauer des Programms werden angezeigt.

Das Programm wirkt auf alle Zonen bei welchen der Betriebsartenschalter auf „ reduziert“ steht. Die Warmwasserladung ist freigegeben. Mit dem PC-Programm „RDO History Import“ können die aufgezeichneten Daten transferiert werden.

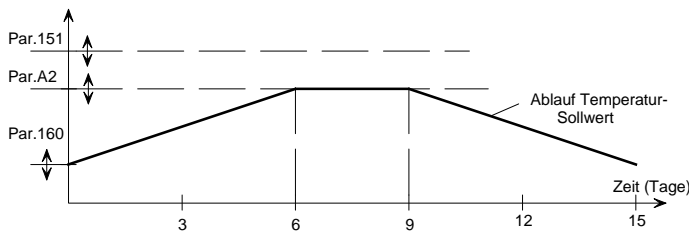

4 Montage

4.1 Regler

4.1.1 Massbild

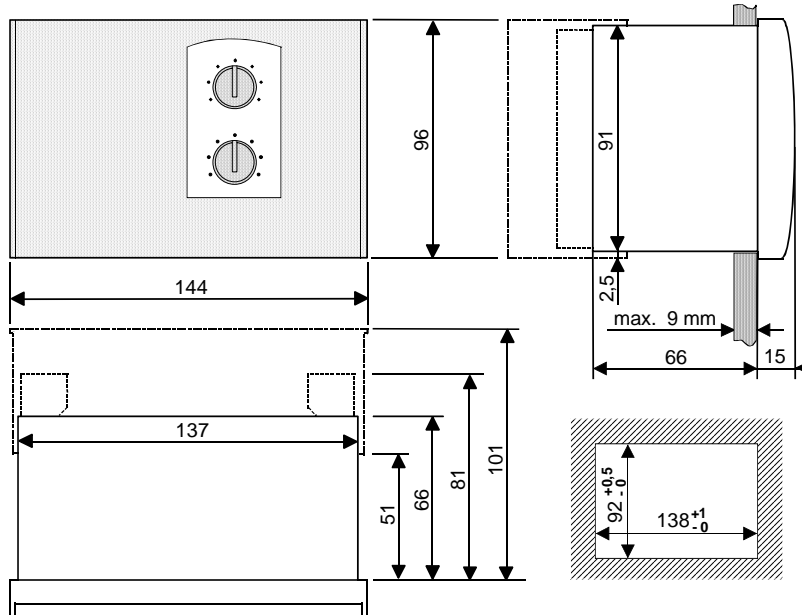

4.1.2 Montagemöglichkeiten

Einbau-Montage:

Gerät in Schalttafel-Ausschnitt schieben und mit Befestigungsschrauben fixieren. Verdrahtung mit Steckerleisten für AMP-Messer RZB500A und RZB501A, Steckerleisten schraubbar RZB510A und RZB511A (oder Grundplatte RZB520A mit RZB511A). (Regler RDO383A -> Steckerleiste RZB511A erforderlich)

Aufbau-Montage:

Grundplatte RZB520A montieren und verdrahten. Gerät aufstecken und festschrauben. (Bei RDO383A -> RZB511A erforderlich)

Montage auf Tragschiene nach DIN46277:

Schienenklammern RZB106A für DIN-Schiene 35mm auf die Grundplatte RZB520A aufschrauben. Grundplatte auf DIN-Schiene aufsnappen und verdrahten. Gerät aufstecken und festschrauben.

Grundplatte mit Klemmenraumerweiterung:

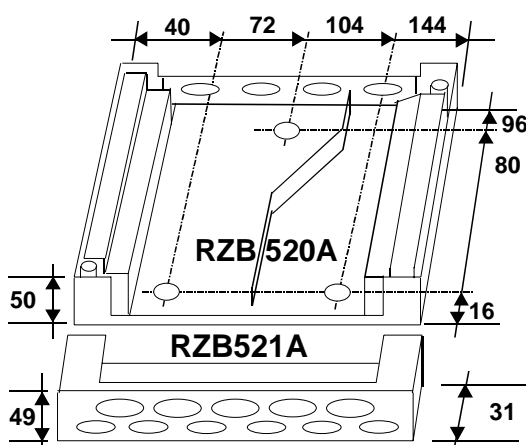

RZB520A: Grundplatte mit 2 Seitenwänden (Seitenwand für Stopfbuchsen 4xPG9) mit schraubbaren Steckerleisten RZB510A bestückt.

RZB521A: Anbausatz zur Klemmenraumerweiterung für Montage oben oder unten an der Grundplatte RZB520A, für Stopfbuchsen 6xPG9 und 5xPG11, mit Seitenwand zur Abdeckung der RZB521A-Öffnung gegen oben.

4.2 Fühler

4.2.1 Raumfernbedienungen, Raumtemperaturfühler

Im Hauptwohnraum, an Innenwand montieren. Nicht der Sonne oder Fremdwärmeeinflüssen aussetzen (Kaminwand, Radiatorennähe, Zugluft, Fernsehgeräten, Beleuchtungskörpern). Nicht verdecken durch Möbel oder Vorhänge, ca. 1.2-1.5m über dem Fussboden montieren. Installationsrohr gegen Zugluft abdichten.

Der Gehäuseboden kann als Bohrschablone verwendet werden.

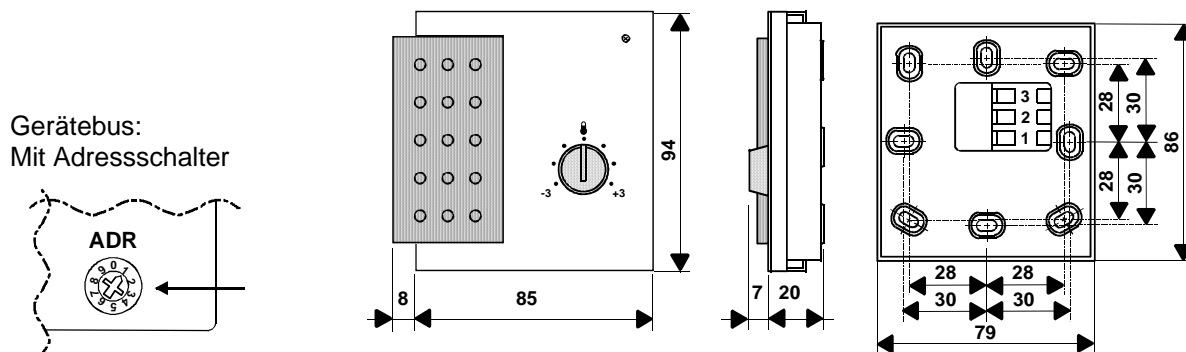

Aktive Raumfühler und Raumfernbedienungen: (am Gerätebus)

Die Adresse des Gerätes muss mit der Nummer des zugehörigen Heizkreises übereinstimmen (Werkeinstellung: Adresse=1).

Länge aller Leitungen am Gerätebus max. 200m.

Kabel 2x1mm² Litze (bei 200m), nicht abgeschirmt, getrennt von Netzleitungen verlegen. Abzweig- und Steckdosen möglichst vermeiden.

Raumfernbedienung RFB510A: (aktiv, am Gerätebus)

Aktive Fernbedienung mit Raumfühler: Programmwahl (Schiebeschalter: 3 Stellungen), Raumsollwertkorrektur, Betriebszustandsanzeige (LED)

Raumfernbedienung RFB520A: (aktiv, am Gerätebus)

Aktive Fernbedienung mit Raumfühler: Programmwahl (Taste: 4 Stellungen), Raumsollwertkorrektur, Betriebszustandsanzeige (LED)

Komfort-Raumfernbedienung RFB540A: (aktiv, am Gerätebus)

Aktive Fernbedienung mit Raumfühler: Programmwahl, Raumsollwertkorrektur und LCD-Anzeige wie beim Regler mit umfassender Information

Raumtemperaturfühler RFT510A: (aktiv, am Gerätebus)

Aktiver Raumfühler ohne Bedienelemente

Raumtemperaturfühler RFT410A: (NTC 10kΩ; bei 25°C)

Passiver Raumfühler ohne Bedienelemente

4.2.2 Funksortiment, Raumfernbedienung

Funkempfänger RZM610A010: (aktiv, am Gerätebus)

Für folgende Geräte:

Funkraumfernbedienung RFB610A010

Für Anwendungen Heizen mit Raumfühler, Programmwahl, Raumsollwertkorrektur und LCD-Anzeige

Funkaussenfühler RFT620A010

Die Fühlerwerte werden alle 30 Minuten per Funk übermittelt.

4.2.3 Temperaturfühler

Abzweig- und Steckdosen vermeiden. Eigenes Fühlerkabel verwenden. Leitungslänge passive Fühler max. 100m, Kabel 2x1mm² Litze, nicht abgeschirmt, getrennt von Netzleitungen verlegen.

Leitungslänge: Bis 25m

Kabelquerschnitt: 0.25 mm²

Leitungslänge: Bis 50m

Kabelquerschnitt: 0.5 mm²

Leitungslänge: Bis 100m

Kabelquerschnitt: 1.0 mm²

FT1A



FT2A

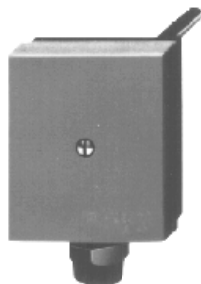

RFT



FT12A

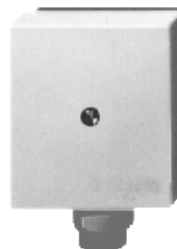

FT12A

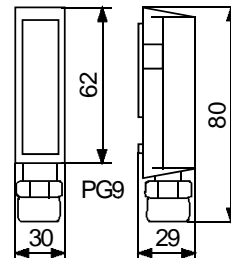
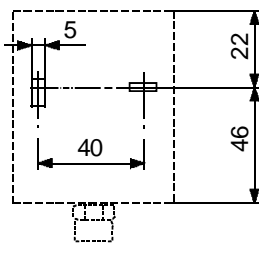
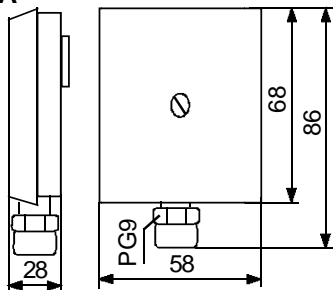

FT1A

FT2A

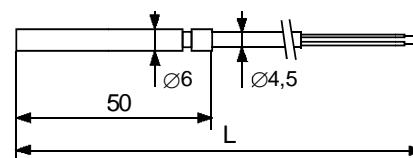
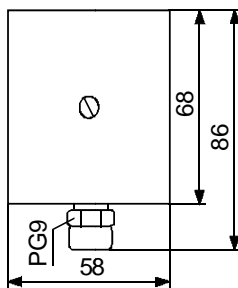
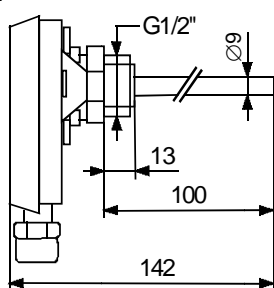
RFT113B
RFT203B
RFT303A

RFT113B20: L=2m

RFT203B40: L=4m

RFT303A50: L=5m

Witterungsfühler FT12A:

(NTC 10kΩ; bei 25°C)

In 2/3 Fassadenhöhe, nicht über Fenster oder unter Vordächern montieren. Vorzugsweise an Nord- oder Nordwestseite montieren.

Anschluss : 2-polige Schraubklemme (Verschraubung: PG9)

Schutzart : IP40 Messbereich : -30..40°C

Anlegefühler FT1A:

(PTC 1kΩ; bei 25°C)

Unmittelbar hinter der Pumpe im Heizungsvorlauf oder falls Pumpe im Rücklauf montiert ist, ca. 1.5m nach der Mischerstelle montieren. Montage: Mit Spannband ZB126A auf blankem Rohr, ohne Wärmeleitpaste montieren.

Anschluss : 2-polige Schraubklemme (Verschraubung: PG9)

Schutzart : IP40 Messbereich : -30..120°C

Tauchfühler FT2A:

(PTC 1kΩ; bei 25°C)

Unmittelbar hinter der Pumpe im Heizungsvorlauf oder falls Pumpe im Rücklauf montiert ist, ca. 1.5m nach der Mischerstelle montieren. Montage: Im Rohrbogen gegen die Strömungsrichtung des Wärmeträgers einbauen.

Anschluss : 2-polige Schraubklemme (Verschraubung: PG9)

Schutzrohr : 100mm für PN10

Schutzart : IP40 Messbereich : -30..120°C

Kabel-Tauchfühler RFT113B: (NTC 10k Ω ; bei 25°C)

Kabel-Tauchfühler RFT203B: (PTC 1k Ω ; bei 25°C)

RFT113B zur Messung der Primärtemperatur (Br)

Montage: Mit Tauchhülse, minimale Montagetiefe 51mm.

- RFT113B20 : L=2m

Messbereich: -30..105°C (Br)

- RFT203B40 : L=4m

Messbereich: -30..105°C

Schutzart : IP54

Kabel-Tauchfühler RFT303A: (PT 1000 Ω ; bei 0°C)

Zur Messung der **Solartemperatur** im Kollektor.

Montage: Mit Tauchhülse im Kollektor (Montagetiefe minimal 51mm).

Anschluss : L=2m oder 5m

Schutzart : IP54

Messbereich: -30..240°C

4.3 Zubehör

Zusatz-Modul RZM510A004:

Mischer-Heizkreis an Gerätebus angeschlossen

Zusatz-Modul RZM515A004:

Warmwasser-Modul an Gerätebus angeschlossen

Zusatz-Modul RZM530A004:

Kesselfolgemodul an Gerätebus angeschlossen

Zusatz-Modul RZM550A000:

Funkuhr-Modul an Gerätebus angeschlossen

Schnittstellenkonverter RZB008A:

Konverterkabel für Anschluss der Serviceschnittstelle (frontseitig) an einen PC (RS232).

Schnittstellenkonverter RZB010A:

Konverterkabel für Anschluss der Serviceschnittstelle (frontseitig) an einen PC (USB 2.0).

I/O-Modul (Störmodul) RZB540A:

Anschluss von bis zu vier digitalen Eingangssignalen (230VAC) auf einen entsprechend konfigurierten Analogeingang (PTC oder NTC) am RDO. Zusätzlich steht ein weiterer Relaisausgang zur Verfügung, der über den PWM-Ausgang des RDO angesteuert wird.

(Querschnitt des Verbindungskabels zum RDO: Bis 15m 0.5mm², bis 30m 1.0mm², bis 50m 1.5mm²)

Bus-Interface RZB565A000 (steckbar im Regler RDO3x3A):

RS232-Schnittstelle bietet die Möglichkeit mit der Kommunikations-Software RDOcom, mehrere Regler (RDO3x3A) zu bedienen. Die Verbindung zwischen den Reglern erfolgt über einen Feldbus (RSC). Es erfolgt kein Datenaustausch zwischen den Reglern.

RS232C : Nullmodemkabel, max. Länge 15m.

RSC : Kabel 2 Adern und Abschirmung, max. Länge 1000m. Adernquerschnitt: bis 500m 0.5mm², bis 1000m 1.0mm². Abschlusswiderstände an Leitungsenden erforderlich (-> Schalter bei Leitungsenden auf Stellung C stellen)

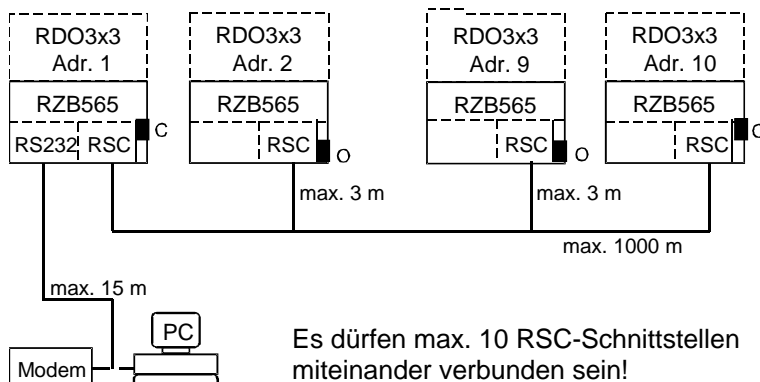

Bus-Interface

RZB568A000 (steckbar im Regler RDO3x3A):

Durch die Busverbindung besteht die Möglichkeit, bis zu 63 Stück RDO3x3A an einen REN-Bus oder Modbus anzubinden.

Mit einer entsprechenden Kommunikations-Software, können über den RS485-Feldbus (REN-Bus, Modbus) mehrere Regler (RDO3x3A) bedient werden. Es erfolgt kein Datenaustausch zwischen den Reglern.

RS485 : Kabel 2-adrig verdreht mit Abschirmung, max. Länge 1200m. Adernquerschnitt: bis 500m 0.5mm^2 , bis 1200m 1.0mm^2 . Abschlusswiderstände (120Ω) an Leitungsenden erforderlich (-> Jumper bei Leitungsenden auf Stellung TER: ON stellen)

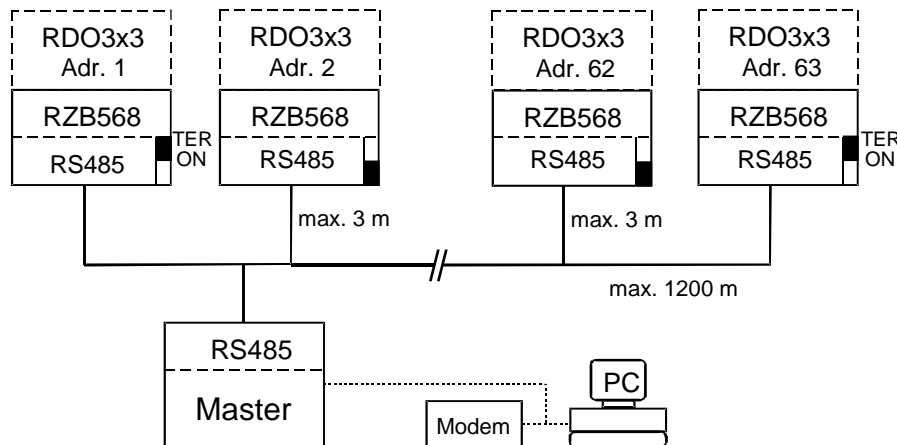

Protokolle: REN Bus oder Modbus

Relais-Modul extern (RM)

Relais RY211012 für potentialfreien Anschluss mit Haltebügel RY16046 und Schraubsockel RY78626

Optokoppler-Modul (OM) RZB001A zur galvanischen Trennung:

230VAC-Anschlüsse:

1 rot (L)
2 schwarz (N)

Kleinspannungs-Anschlüsse:

3 grau (5V)
4 schwarz (GND)

5 Klemmenbelegung

Nach Anwendungsschema oder Gesamtstromlaufplan verdrahten. Anschluss durch Fachkraft gemäss den örtlichen Vorschriften.



Die **Klemmen 1 bis 15** sind für **Netzspannung 230V** ausgelegt. Die Leiterbahnen der Relaiskontakte im Regler für den externen Verbraucher sind nicht kurzschlussfest ausgelegt. Kontrollen an der externen Verdrahtung und an deren Verbrauchern sind ohne aufgestecktes Gerät durchzuführen.

Bei stark induktiven Lasten sind die Verbraucher (Schütze, Magnetventile, usw.) mit RC-Gliedern parallel zur Spule zu beschalten.

Z.B. RIFA RC-Glied 250VAC, $0.1\mu\text{F}$ (X2), 470Ω .



Die **Klemmen 21 bis 35** sind für **Schutzkleinspannung** ausgelegt.

Für externe Steuerfunktionen (Klemmen 26..35) dürfen nur potentialfreie, vergoldete Kontakte verwendet werden.

Funktionen der externen Eingänge:

Ext.1-Ext.5, Ext.9: Die Funktionen der Digitaleingänge sind konfigurierbar!

**Hinweis D-Bus:**

- Am D-Bus darf nur 1 Master-Regler RDO3x3A und max. 15 Slaves angeschlossen werden.
- Die Drähte am D-Bus sind vertauschbar

5.1 Klemmen-Beschriftung

Kontakt Nummer	Symbole Bezeichnung	Beschreibung	
A:			
<u>230VAC: Eingänge und Ausgänge</u>			
1	N	Nullleiter	
2, 5, 12, 13	L	Phase (230VAC)	
3	☐ Bh1	Betriebsstundenzähler Brenner Stufe1 (230VAC) Fernwärme mit 1 WT:	Qmin Begrenzung
4	☐ Bh2	Betriebsstundenzähler Brenner Stufe2 (230VAC) Fernwärme mit 2 WT:	Qmin Begrenzung 2, WW
6	☐ 2 on/1 ↑	Brenner Stufe 2 EIN / Stufe 1 Modulation AUF Fernwärme:	Rücklauf „wärmer“ Kollektorpumpe EIN
7	☐ 2 off/1 ↓	Brenner Stufe 2 AUS / Stufe 1 Modulation ZU Fernwärme mit 1 WT:	Rücklauf „kälter“
8	⊙ HK	Kesselkreispumpe	
9	⊙ MK1	Mischerkreispumpe 1	
10	↑☒ MK1	Mischer 1 AUF: Kessel-Rücklaufregelung:	Stellbefehl „wärmer“ Rücklauf „wärmer“
11	☒↓ MK1	Kesselkaskade: Mischer 1 ZU: Kessel-Rücklaufregelung:	Absperrventil "geschlossen" Stellbefehl „kälter“ Rücklauf „kälter“
14	☐ 1 on	Kesselkaskade: Brenner Stufe 1 EIN	Absperrventil „offen“
15	⊙ WW	Ladepumpe Warmwasserkreis	
C:			
<u>230VAC: Steuerung 2.Heizkreis (RDO383A)</u>			
43, 45	L	Phase (230VAC)	
44	Q3 / ⊙ MK2	Mischerkreispumpe 2	
42	Q2 / ↑☒ MK2	Mischer 2 AUF: Fernwärme mit 2 WT:	Stellbefehl „wärmer“ WW-Rücklauf „wärmer“
41	Q1 / ☒↓ MK2	Mischer 2 ZU: Fernwärme mit 2 WT:	Stellbefehl „kälter“ WW-Rücklauf „kälter“
B:			
<u>Schutzkleinspannung: Ein- und Ausgänge</u>			
21	D-Bus	Gerätebus für Zusatzmodule, Raumfernbedienungen, ...	
22	D-Bus	Gerätebus für Zusatzmodule, Raumfernbedienungen, ...	
23	PWM2	Relais-Modul anschliessbar oder PWM-Ausgangssignal	
24	PWM1	Relais-Modul anschliessbar oder PWM-Ausgangssignal Solar: Drehzahlregelung Kollektorpumpe über el. Relais möglich	
25	GND	Masse	
26	Ba1	Witterungsfühler	FT12A
27	Br (Ba2)	Raumfühler oder Ba2	RFT410A (oder FT12A)
28	Bk	Kesselfühler Fernwärme mit 1 WT:	RFT203B (FT1A, ...) WT sekundärseitiger Fühler
29	Bv1	Vorlauffühler Mischer 1 Kaskade : ev. gemeinsamer Kessel-Vorlauffühler	FT1A (FT2A)
30	Brü	Rücklauffühler Solarkollektorfühler	FT2A (FT1A) RFT303A
31	Bres (Bv2)	Reservefühler (Vorlauf 2) Fernwärme mit 2 WT:	FT1A (FT2A) WW-Rücklauffühler
32	S5 (Ext.5)	Eingang 5 konfigurierbar	
33	Bww	Warmwasserfühler	RFT203B
33	Bag	Abgasfühler Pufferspeicherfühler 1	RFT303A RFT203B (FT2A)
34	S3 (Ext.3)	Eingang 3 konfigurierbar	
34	S2 (Ext.2)	Eingang 2 konfigurierbar Pufferspeicherfühler 2	RFT203B (FT2A)
35	S1 (Ext.1)	Eingang 1 konfigurierbar	

Kontakt Nummer	Beschreibung
RFB	Ferneinstellgerät zur Raumtemperaturkorrektur mit Raumfühler am Gerätebus
RM	Relais-Modul: Externes Relais: 12VDC; Ri > 600Ω (Printrelais verwenden!)
RZM5xx	Zusatz-Module am Gerätebus
OM	Optokoppler-Modul (galvanische Trennung)
WW-Th	Warmwasser-Thermostat
WW el.	Warmwasserladung-elektrisch (durch den Elektroeinsatz)
WWZ	Warmwasser-Zirkulationspumpe

5.2 Regler RDO353A

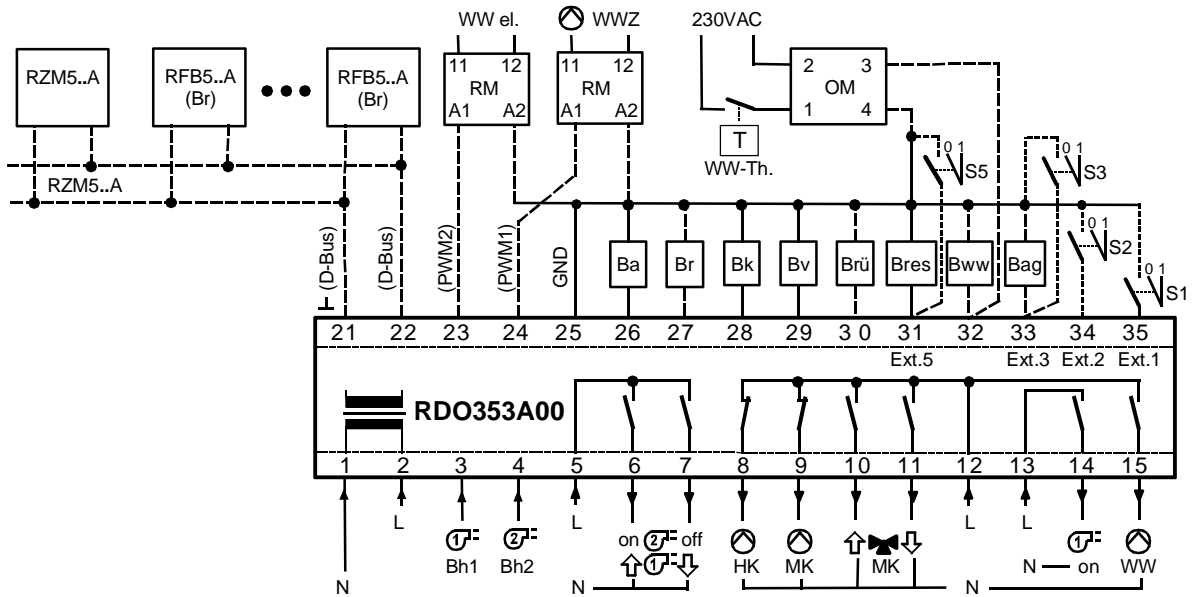

5.3 Regler RDO383A

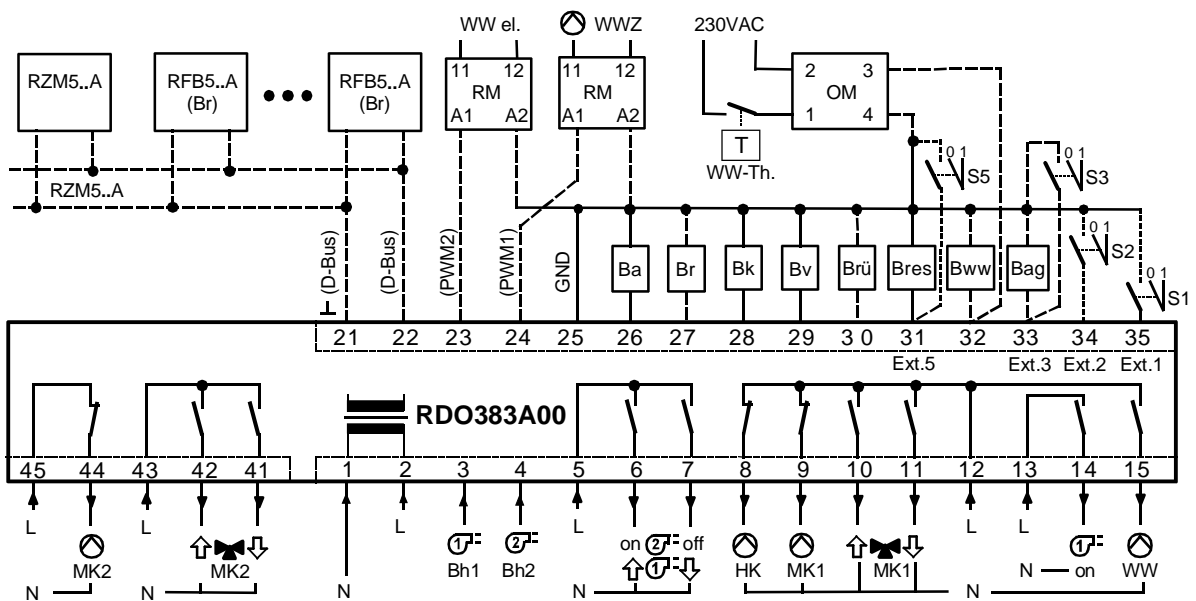

5.4 Zusatz-Mischerheizkreis RZM510A004

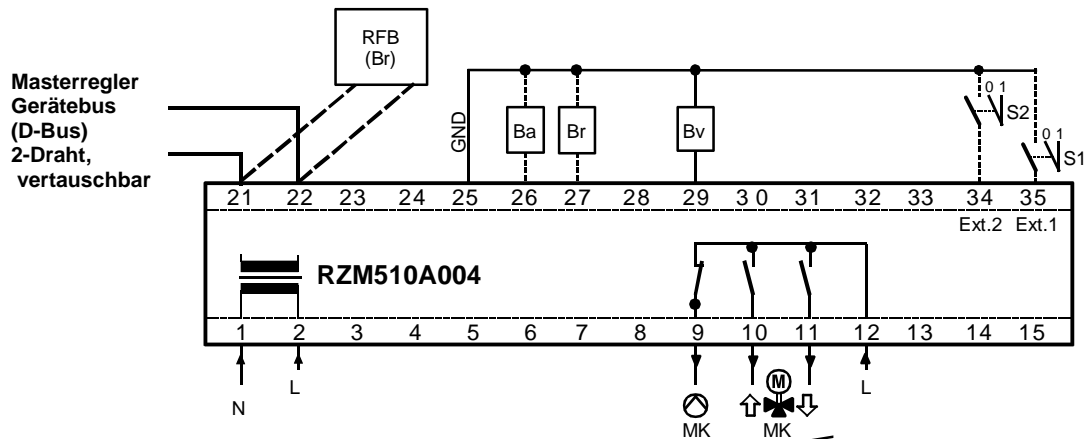

S1: Extern Standby Heizkreis:
1 = Heizbetrieb gesperrt, Frostschutz aktiv

S2: Extern Vorlaufminimalbegrenzung:
1 = Ext. minimaler Vorlaufsollwert aktiv
(Tages-Heizgrenzenautomatik arbeitet mit unbegrenztem Vorlaufsollwert)

5.5 Zusatz-Kesselfolgemodul RZM530A004

S1: Extern Standby Kessel (Abschaltung des Kessels)
1 = Kessel Aus; Frostschutz aktiv

S2: Extern minimaler Kesselsollwert
1 = Minimaler Kesselsollwert begrenzt den Kesselsollwert nach unten

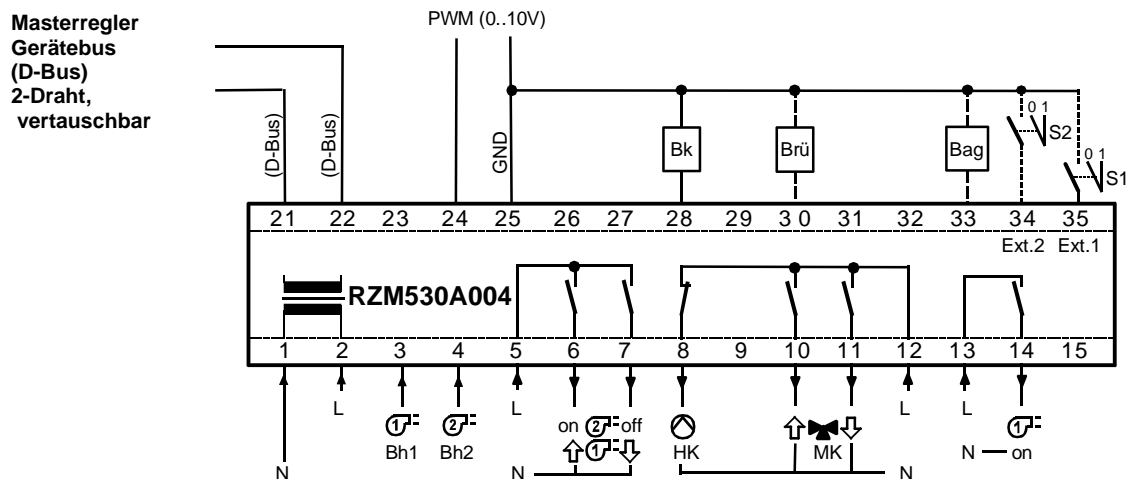

5.6 Zusatz-Warmwassermodul RZM515A004

Masterregler
Gerätebus
(D-Bus)
2-Draht,
vertauschbar

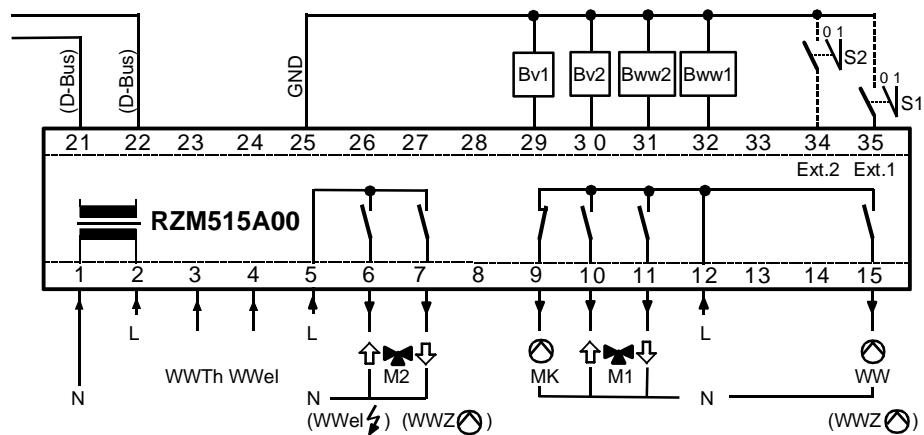

- S1:** Extern Standby WW-Ladung:
1 = WW-Ladung AUS, Frostschutz aktiv, WW-Zirkulationspumpe gemäss Parametrierung
- S2:** Extern WW-Sollwert "normal":
1 = WW-Sollwert "normal" wirksam, einmalige WW-Zwangsladung wird ausgeführt.

5.7 Adressen der Geräte und Parametereinstellung

Kessel-Kaskade (Par.101>0) oder **-Festwertregler** (Par.110=5, 6, 7, 8):

- Heizkreis 1 (Mischer 1 mit Heizkurve 1) und Kesselpumpe wird immer für den Kesselkreis (Rücklaufregelung) verwendet.
- Bei Festwertregelung wird die Heizkurve 1 als Kessel-Heizkurve verwendet.
- Der erste Heizkreis beginnt bei der Adresse 2 (intern oder extern).
- Der Betriebsartenschalter 1 wirkt auf den Kessel und die -Heizkurve 1

Kessel-Kaskade (Par.101>0):

- Ausgänge Mischer 1 für Absperrventil verwendet (Mischer ZU=open).
- Mischerkreis-Pumpe 1 wird als gemeinsame Kesselpumpe verwendet.

Adressen der Mischerheizkreise bei 1 x Kessel mit gleitender (witterungsgeführter) Regelung

Nr.	1	2	3	7
Par.110=0	KK			
Par.110=1	1			
Par.110=2	KK 1			
Par.110=3	KK	1		
Par.110=4	1	2		
Adr. RZM510A		(2)	3	7

Heizkreis (e) direkt am RDO3x3A angeschlossen

Adressen der Mischerheizkreise (bei **Kessel-Kaskade** und **Kessel-Festwertregelung**):

Der erste Heizkreis (intern oder extern) beginnt bei Adresse 2.

Nr.		2	3	7
Par.110=0	KK 1			
Par.110=1	KK 1	2		
Adr. RZM510A		(2)	3	7

Heizkreis (e) direkt am RDO3x3A angeschlossen

Adresse der Kesselfolgemodule und der Brennerautomat:

Parameter	Module	☞ 1	☞-2	☞-3	☞-4
Par.102=1..3	Adr. RZM530A		2	3	4
Par.102=10	Adr. Brennerautomat	1	2	3	4
Par.102=11	Adr. RZM530A	X	2	3	4
	Adr. Brennerautomat	1	2	3	4

Kessel durch RDO3x3A angesteuert

Adresse der Warmwassermodule:

Die WW-Module RZM515A werden ab Adresse 2 bis max. Adresse 4 linear adressiert. Die erste WW-Ladung wird im RDO3x3A ausgeführt. Die Adresse der WW-Module wird weder von den Heizkreismodulen noch von den Kesselfolgemodulen beeinflusst.



Beispiel Adresseinstellung:

- Kessel-Kaskade (2 Kessel)
- 2 Mischer-Heizkreise

- 1 Kessel:
- 3 Mischer-Heizkreise

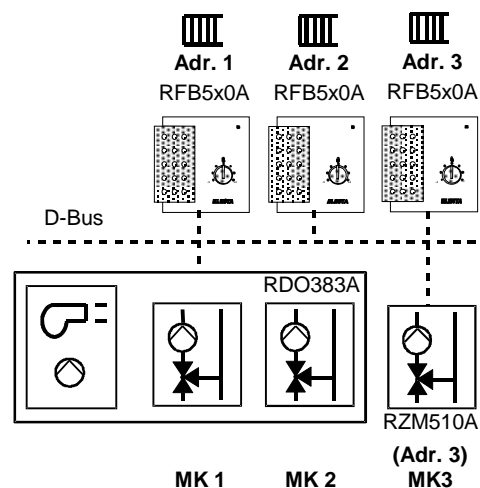
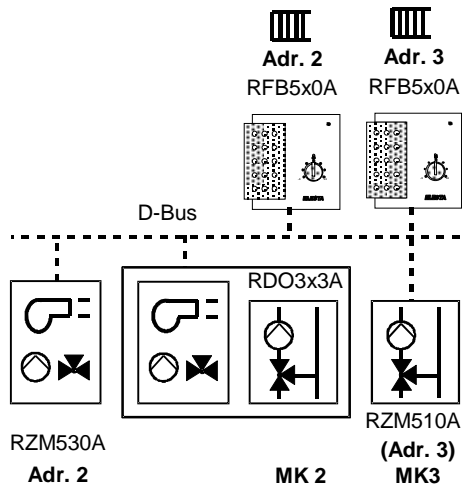

- Kessel-Kaskade (2 Kessel)
- 2 Mischerkreise
- 2 Warmwasserkreise

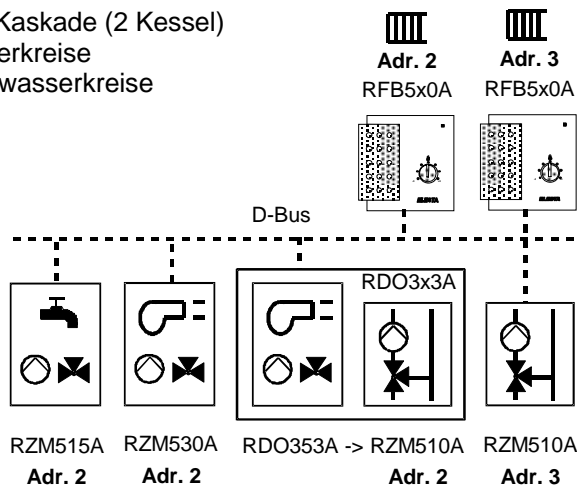

**Hinweis: Adresseinstellung auf RZM510A, RZM515A, RZM530A:**

- Netzspannung ausschalten (ganzes Heizsystem)
- Abdeckung links neben Betriebsartenschalter mit Schraubenzieher vorsichtig entfernen
- Geräteadresse mit isoliertem Schraubenzieher einstellen
- Abdeckung montieren, ...

**Hinweis: Fernwärme mit einem Wärmetauscher**

- Relais Brenner 2 für Primärventil verwendet (AUF: Primärventil öffnet -> Rücklauf wärmer)
- Relais Brenner 1 nicht verwendet
- Kesselfühler nach Wärmetauscher (sekundärseitig) einbauen!

Hinweis: Fernwärme mit zwei Wärmetauschern

Zusätzlich zu Fernwärme mit einem Wärmetauscher gilt:

- Relais Mischer 2 für Primärventil Warmwasser verwendet (AUF: Primärventil öffnet -> Rücklauf wärmer)
- Reservefühler für Warmwasser primärseitig verwendet

Hinweis: Brennerautomat für Brennerregelung

- Relais Brenner 1 nicht verwendet
- Relais Brenner 2 können applikationsspezifisch verwendet werden
- Spezielle Kessel-, Rücklauf- und Abgasfühler am Brennerautomat anschliessen

Hinweis: Modulierender Brenner

- Relais Brenner 1 wird für die Freigabe verwendet
- Relais Brenner2_AUF=mehr Leistung
- Relais Brenner2_ZU=weniger Leistung

Hinweis: Solarkollektor

- Relais Brenner2_AUF für Kollektorpumpe EIN verwendbar
- Ausgang PWM1 für Drehzahlsteuerung Kollektorpumpe verwendbar

6 Checklisten

6.1 Inbetriebnahme

- Schalten Sie die Netzspannung AUS (Netzsicherungen entfernen).
- Prüfen Sie, **bevor der Regler mit den Steckerleisten verbunden ist oder bevor er auf der Grundplatte installiert ist**, ob auf der Installationsseite die erforderlichen Pumpen, Fühler sowie der Brenner (Energieerzeuger) und das Mischventil korrekt angeschlossen sind (prüfen der Elektroinstallationen).
- Überprüfen Sie, ob alle erforderlichen Sicherheitseinrichtungen vorhanden sind (Sicherheitstemperaturbegrenzer des Kessels, Maximaltemperaturbegrenzer bei Bodenheizung, und ev. zusätzliche Einrichtungen) (siehe Elektroinstallationsschema).
- Stecken Sie die Steckerleiste 21..35 (Kleinspannung) und danach die Steckerleiste 1..15 und 41..45 (Netzspannung) ein oder befestigen Sie den Regler auf der Grundplatte.
- Stellen Sie den Betriebsartenschalter des Reglers auf „☷=Standby“ oder auf „O=AUS“ (siehe 3.3.1 Funktion des Betriebsartenschalters).
- Schalten Sie die Netzspannung EIN.
- Auf dem LCD werden während einigen Sekunden alle durch den Regler ansteuerbaren LCD-Segmente angezeigt.
- Der Gerätetyp und die SW-Version können bei aktiver Grundanzeige mit der Taste „N“ angezeigt werden.
- Stellen Sie die Uhrzeit, das Datum und das Jahr korrekt ein (siehe Bedienung: 3.4.2 Uhr/Datum einstellen).
- Überprüfen Sie im Feld „Service“, ob die notwendigen Fühler angeschlossen sind (siehe Bedienung: 3.4.7 Servicedaten anzeigen).
- Stellen Sie Parameter entsprechend der Anlagebeschaltung und den Benutzerbedürfnissen ein (Fachmannebene I).
- Überprüfen Sie das richtige Funktionieren der angeschlossenen Anlagekomponenten mit der Relais-Testfunktion (Fachmannebene II).
- Überprüfen Sie die Funktionsweise der Anlage z.B. (Handbetrieb oder Heizbetrieb auf dauernd „normal“ oder dauernd „reduziert“).
- Stellen Sie den Betriebsartenschalter des Reglers auf die gewünschte Betriebsstellung (übliche Betriebsstellungen: AUTO oder Auto „normal/reduziert“ oder Auto „normal/Frostschutz“ ein).
- Stellen Sie die Schaltuhren und die Raumtemperatursollwerte wunschgemäß ein (siehe Bedienung: 3.4 Benutzerebene II).
- Bei Kesselkaskaden und Kessel-Festwertregelung: Stellen Sie bei aktiver Grundanzeige den Kesseltemperatursollwert mit den Tasten „+“, -“ wunschgemäß ein.

6.2 Betriebsstörungen

Überprüfen Sie bitte die folgenden Punkte, bevor Sie den Installateur oder den Fachmann benachrichtigen:

- Wird ein Fehler "Er XXXX" durch den Regler angezeigt? (-> quittieren durch Drücken der Taste „N“!)
- Ist der Betriebsartenschalter in der richtigen Position (Auto/☷/☷)?
- Sind Uhrzeit und Datum korrekt?
- Erhält der Regler eine Energieanforderung, arbeitet er im Heizbetrieb? Der gültige Raumsollwert wird durch die Symbole ☷ ☷ ☷ angezeigt. Wenn das Symbol ☷/☷/☷ blinkt, wird ein anderer Sollwert überlagert (durch Regler, Raumfernbedienung oder Schalter). Die Heizgrenzenautomatik kann je nach Temperaturverhältnissen den Heizbetrieb unterbrechen ("☷"-Anzeige automatischer Sommerbetrieb).
- Ist das Ferneinstellgerät RFB (wenn vorhanden) richtig eingestellt?
- Hat der Brenner (Energieerzeuger) eine Betriebsstörung? -> Entriegelungstaste auf Brenner (Energieerzeuger) drücken
- Sind alle notwendigen Schalter eingeschaltet?
- Sind alle elektrischen Sicherungen in Ordnung? (Hauptschalter?)

Sollte es Ihnen nicht gelingen, die Störung zu beheben, **benachrichtigen Sie Ihren Heizungsfachmann!**

Notbetrieb, falls erforderlich:

Wenn Wärmeerzeuger und Pumpe noch funktionieren, Betriebsartenschalter des Reglers auf Handbetrieb "☒" stellen. Kesseltemperatur (-thermostat) der erforderlichen Vorlauftemperatur anpassen. Öffnen Sie das Mischventil so viel wie nötig von Hand. Der Mischer-Antrieb muss danach auf "Automatik" stehen. Bei Warmwasserladung durch den Regler sollte die Kesseltemperatur mindestens 10°C höher eingestellt sein, als die Warmwassersolltemperatur.

Notbetrieb bei Kessel-Kaskaden:

Wenn Wärmeerzeuger und Pumpe noch funktionieren, Betriebsartenschalter des Reglers auf Handbetrieb "☒" stellen: (☒1" bei mittlerem Energiebedarf, "☒2" bei grossem Energiebedarf). Kesseltemperatur (-thermostat) der erforderlichen Vorlauftemperatur anpassen. Öffnen Sie das Absperrventil oder das Rücklauf-Mischventil so viel wie nötig von Hand. Bei Warmwasserladung durch den Regler sollte die Kesseltemperatur mindestens 10°C höher eingestellt sein, als die Warmwassersolltemperatur.

Notbetrieb bei Fernwärme:

Notbetrieb wie oben beschrieben. Das Primärventil (vor Wärmetauscher) ist spannungslos. Benachrichtigen Sie sofort Ihren Heizungsfachmann!

7 Fachmannebene I: Parameter [100 2]



Die Fachmannebene darf nur durch einen Heizungsfachmann mit absolvierter Geräteschulung aktiviert werden.

Unsachgemäße Veränderungen von Parametern können zu einem falschen Regelverhalten und zu Anlage- und Gerätedefekten führen.

Einstieg in Fachmannebene I:

Mit der Taste Funktionswahl muss das Feld "Service" aktiviert sein.

Tasten "N0" und "+" gleichzeitig während 5 Sekunden drücken.

Die Parameter 100..199 können betrachtet und verändert werden.

-> Anzeige 1 zeigt die Parameternummer (100..199)

-> Anzeige 2 zeigt den Wert des Parameters (Wert blinkt -> veränderbar)

Wichtigste Tastenfunktionen:

- N0 Gewünschte Parameternummer anwählen
- K Gewünschten Heizkreis [IIII 2], Kessel [2] oder WW-Kreis [2 ↗] anwählen
- + Wert erhöhen (nur möglich, wenn Wert blinkt)
- - Wert verkleinern (nur möglich, wenn Wert blinkt)
- N0 & + Blockweise vorwärts: Taste "N0" drücken und bei gedrückter Taste die Taste "+" drücken
- N0 & - Blockweise rückwärts: Taste "N0" drücken und bei gedrückter Taste die Taste "-" drücken

Rücksprung in die Benutzerebene II:

Tasten "N0" und "-" gleichzeitig während 5 Sekunden drücken.

Rücksprung zur Grundanzeige:

Taste "≡" drücken.

Darstellung und Bedeutung der Parameter:

Tragen Sie Ihre Einstellungen *hier ein*,
(oder *hier*, falls es mehrere Zonen gibt)

Par 000	Kreis	Parameter Bezeichnung
0..99	○ K ↗ 1: ↗ 2:	
0		Beschreibung 1
9		Beschreibung 2































Wertebereich

Von den hier beschriebenen Parametern werden nur die angezeigt, die für die Einstellung der Anlage relevant sind. Ob ein Parameter erscheint, hängt oftmals von der Einstellung anderer, grundlegender Parameter ab.

Konfiguration Energieaufbereitung/Hydraulik

Par 100	Energie			
	0 Ohne Kessel (Brenner)			
	1 Öl/Gas univalent			
	2 Energieerzeugerfreigabe nach Energieanforderung (ohne Kesselfühler)			
	6 Fernwärme mit Wärmetauscher			
	7 Fernwärme mit Wärmetauscher ohne Rücklaufregelung (ohne Rücklauffühler)			
	40 Öl/Gas univalent mit Brenner im Pufferspeicher			
	41 Öl/Gas univalent mit Pufferspeicher und externem Kessel			
Par 101	Kaskade: Kesselkaskade			
	Hinweis: Adressen der Geräte siehe Kapitel 5.7			
	RDO383A: Par.110 zuerst auf 1 stellen			
	RDO353A: Par.110 zuerst auf 0 stellen			
0..3	Anzahl angeschlossener Kesselfolgemodule			
Par 102	Brenner			
	○ K ↗ 1: ↗ 2: ↗ 3: ↗ 4:			
	0 Kein Brenner (nicht bei Kaskade!)			
	1 Brenner 1-stufig			

- 2 Brenner 2-stufig
- 3 Brenner modulierend
- 10 Brennerautomat für Brenneransteuerung
- 11 Brennerautomat für Brenneransteuerung und RZM530A (spezial)
- 21 WP 1-stufig
- 22 WP 2-stufig

Par 103		Abgasfühler			
	<input type="radio"/> OK	 1:	 2:	 3:	 4:
		0 Ohne Abgasfühler 1 Mit Abgasfühler			
Par 104		Kaskade: Typ			
		Hinweis: Bei Kessel-Festwertregelung wirkt die Heizkurve [III1] als Kessel-Heizkurve. Einstellen für Aussentemperaturanhebung			
		0 Gleitend: Witterungsgeführt (ohne gemeinsame Rücklaufregelung)			
		1 Kessel-Festwertregelung ohne/mit Aussenfühler			
		2 Wie 1, mit gemeinsamer Rücklaufregelung			
		10 Wie 0, Kesselzuschaltung mit Tv1			
		11 Wie 1, Kesselzuschaltung mit Tv1			
		Hinweis: Par.113 definiert die Laufzeit des gemeinsamen Rücklaufmischers			
Par 105		Kaskade: Stellorgan am Kessel			
	<input type="radio"/> OK	 1:	 2:	 3:	 4:
		0 Absperrventil (Mischer ZU aktiv -> Absperrventil offen)			
		Hinweis: Der Mischerausgang ([III1] und RZM530A) wird immer zur Ansteuerung des Absperrventils verwendet.			
	1..5	Laufzeit des Rücklaufmischers in Minuten			
Par 106		Kaskade: Strategie			
		0 Normal (Umschalten auf Folgekessel nach 100% Leistung)			
		1 Teillast (Umschalten auf Folgekessel, wenn Leistung=Par.109)			
		2 Wie 1, bei gemischten Kesseln (höchster Sollwert wirkt auf alle freigegebenen Kessel ohne Par.10h)			
Par 107		Kaskade: Schaltfolge der Kessel			
		0 Keine Beeinflussung			
		1 Sequenzumkehr durch ext. Schalter aktivierbar (Eing. Klemme 35..31)			
		2 Kesselbetriebsstundenausgleich (ab 100h Unterschied)			
Par 108		Funktionalität Bivalenzschaltpunkt			
		Hinweis: Wirkt auf Par.10d			
		0 Bivalenzschaltpunkt nicht verwendet			
		1 Bivalent parallel (beide Stufen sind gleichzeitig aktivierbar)			
		11 Bivalent parallel mit alternierender Stufenumschaltung bei jedem Einschalten des "ersten" Energieerzeugers			
		21 Bivalent alternativ (Umschaltung von einer Stufe auf die andere)			
		22 Bivalent alternativ, WP-Sperre			
Par 109		Kaskade: Teillastschaltpunkt [%]			
	<input type="radio"/> OK	 1:	 2:	 3:	 4:
	0..100	Teillastschaltpunkt bezüglich Zellenleistung (Kessel)			
Par 10A		Kaskade: Verzögerungszeit Kesselzuschaltung [min]			
	<input type="radio"/> OK	 1:	 2:	 3:	 4:
	1..60	Verzögerungszeit für Einschalten des nächsten Kessels			
Par 10b		Kaskade: Bereitschaftszeit des Kessels [min]			
	<input type="radio"/> OK	 1:	 2:	 3:	 4:
	1..120	Kesselbereitschaft, KKP in Betrieb und der Brenner wird während der Kesselbereitschaft unverzüglich zugeschaltet (Par.10A nicht wirksam)			
Par 10c		Kaskade: Bivalenzschaltpunkt wirkt auf Folgekessel [°C]			
	<input type="radio"/> OK	 1:	 2:	 3:	 4:
	-20..20	20 Bivalenzschaltpunkt nicht wirksam. Folgekessel immer freigegeben. Aussentemperatur für die Freigabe der Folgekessel			
Par 10d		Bivalenzschaltpunkt Stufe 2 [°C]			
	-40..60	5 Aussentemperatur für Freigabe der 2.Stufe (RDO)			
Par 10E		Kessel-Bypass-Pumpe (Konfiguration auf Ausgang)			
		0 Ohne Bypass-Pumpe			
		1 Ext. Relais an PWM1 (Klemme 24; externes Relais)			

2	Ext. Relais an PWM2	(Klemme 23; externes Relais)
3	Warmwasser-Pumpe	(Klemme 15)
4	Kesselkreis-Pumpe	(Klemme 8)
5	Mischerkreis-Pumpe 1	(Klemme 9)
6	Mischer 1 AUF	(Klemme 10)
7	Mischer 1 ZU	(Klemme 11)
8	Mischerkreis-Pumpe 2	(Klemme 44)
9	Mischer 2 AUF	(Klemme 42)
10	Mischer 2 ZU	(Klemme 41)
11	Brenner 1	(Klemme 14)
12	Brenner 2 AUF	(Klemme 6)
13	Brenner 2 ZU	(Klemme 7)

Par 10F	Pufferspeicher-Hydraulik
----------------	---------------------------------

Hinweis: Die verwendeten Fühlereingänge werden mit Par.12x definiert

- 0 Kein Pufferspeicher (SP) verwendet
- 1 1 Fühler im Pufferspeicher
- 11 2 Fühler im Pufferspeicher, durchladen nur bei ext. Anforderung
- 12 Wie 11, immer Durchladen
- 13 Wie 11, immer Durchladen ausser bei WW-Ladung

Par 10h	Kaskade: Kesselsollwertschiebung bei Kesselkaskaden [K]
----------------	--

OK 1: 2: 3: 4:

0..10

Hinweis: Bei einer Sequenzumkehr wird die Zuordnung virtuell (1=erster Kessel; ...; 4=letzter Kessel)

Schiebung des Kesselsollwertes um die Kesselpriorität beim Ein- und Ausschalten beizubehalten (Ein: 1 -> .. -> 4; Aus: 4 -> 3 -> 2 -> 1).

Beispiel: 4 Kessel, 3 Kessel Ein, Kesselpriorität 1 -> 2 -> 3 -> 4

(1: Wirkt auf letzten zugeschalteten Kessel)

(2: Wirkt auf zweitletzt zugeschalteten Kessel)

(3: Wirkt auf drittletzt zugeschalteten Kessel)

Wert Sollwertschiebung: 1=0; 2=3; 3=6; 4=0

Kesselsollwert 50°C: 1: 56°C; 2: 53°C; 3: 50°C

Par 10J	Solarkollektor Hydraulik
----------------	---------------------------------

- 0 Kein Solarbetrieb (Par.1Ax ausgeblendet)
- 1 Pumpe auf Pufferspeicher (verlangt 2 Fühler im Pufferspeicher)
- 2 Pumpe auf WW-Speicher (verlangt 2 Fühler im Pufferspeicher)
- 4 Pumpe auf WW-Speicher, dann auf Pufferspeicher (verlangt 2 Fühler im Pufferspeicher)
- 11 Autonome ΔT Regelung (kein Pufferspeicher erforderlich)

Par 10L	Solarweiche (Konfiguration auf Ausgang)
----------------	--

Einstellbereich siehe Par.10E

- 0 Ohne Solarweiche

Par 10n	Energieerzeugerfreigabe nach Vorlauf Soll/Ist-Abweichung
----------------	---

- 0 Inaktiv
- 1 1. und 2. Stufe
- 2 Nur 2. Stufe
- 11 Kesselkaskade, alle Stufen
- 12 Kesselkaskade, ohne 1. Stufe

Konfiguration Energieverteilung/Hydraulik

Par 110	Anlagentyp Hydraulik
----------------	-----------------------------













Hinweis: Verwendung der Heizkreise siehe Kapitel 5.7

- 0 Kessel-Heizkreis wird verwendet
- 1 Mischer-Heizkreis wird verwendet
- 2 Kessel- und Mischer-Heizkreis in 1 Zone (gleicher Schaltuhrkanal)
- 3 Kessel- und Mischer-Heizkreis in 2 Zonen (unabhängige Schaltuhrkanäle)
- 4 2 Mischer-Heizkreise in 2 Zonen werden verwendet (Werk RDO383A)
- 5 Kessel-Festwertregelung ohne Rücklaufregelung (mit Ba=Aussenfühler möglich)
- 6 Wie 5 mit 1 internen Mischer-Heizkreis (HK2 anschliessen)
- 7 Kessel-Festwertregelung mit Rücklaufregelung (mit Ba möglich)
- 8 Wie 7 mit 1 internen Mischer-Heizkreis (HK2 anschliessen)
- 9 Kessel-/und Mischerkreis in Zone 1 und Mischerkreis in Zone 2

Par 111	Anzahl externe Zusatz-Mischerkreise am Gerätebus
----------------	---

Hinweis: An einem RDO können maximal 6..7 Heizkreise angeschlossen werden. Adressen der Geräte siehe Kapitel 5.7

- 1..6 0 Ohne Zusatz-Mischerkreise (RZM510A) am Gerätebus
Anzahl der Zusatz-Mischerkreise

Par 112		Mischer-Antrieb (Charakteristik)							
<input type="radio"/>	K	1:	2:	3:	4:	5:	6:	7:	
		2 Mischer-Antrieb 2-Punkt wird verwendet (Relais Mischer AUF)							
		3 Mischer-Antrieb 3-Punkt wird verwendet							
Par 113		Laufzeit des Mischers [min]							
<input type="radio"/>	K	1:	2:	3:	4:	5:	6:	7:	
1..30	Laufzeit des Mischer-Antriebes; gültig bei 3-Punkt-Antrieb								
Par 114	Heizkreispumpe 1								
		0 Standard EIN/AUS							
		1 Drehzahlsteuerung auf 2 Stufen (ext. Relais an Klemme 24)							
Par 115	Heizkreispumpe 2								
		0 Standard EIN/AUS							
		1 Drehzahlsteuerung auf 2 Stufen (ext. Relais an Klemme 23)							
Par 116		Warmwasser-Hydraulik							
<input type="radio"/>	K	 1:	 2:	 3:	 4:				
* #	Hinweis: * RDO möglich; # WW-Modul RZM515A möglich								
*	0 Warmwasserbereitung ausgeschaltet								
*	1 Ladepumpe (ab Energieerzeuger/Speicher)								
*	2 Umlenkventil (KK-Pumpe mit nachgeschaltetem Umlenkventil)								
*	3 Ladepumpe ab Verteiler (KK-Pumpe vor Verteiler)								
*	4 Fernwärme mit 2 WT: WW-Ladung über Wärmetauscher								
*	5 Ladepumpe vor Pufferspeicher								
*	6 Umlenkventil vor Pufferspeicher								
*	7 Warmwasser nur elektrisch								
*	8 WW-Kombispeicher								
#	11 1 Pumpe, (WW-Ladepumpe)								
#	12 2 Pumpen, externer Wärmetauscher								
* #	13 Mischerkreis direkt auf WW-Boiler								
* #	14 Mischerkreis primär, WW-Pumpe sekundär								
#	15 WW-Pumpe primär, Mischerkreis sekundär								
#	16 2 Mischerkreise mit gemeinsamer MK-Pumpe								
* #	17 Mischerkreis auf WT, sekundär Zirkulationspumpe								
#	21 Wie 11, jedoch vor Pufferspeicher (nur Kreis 2..4)								
#	22 Wie 12, jedoch vor Pufferspeicher (nur Kreis 2..4)								
* #	23 Wie 13, jedoch vor Pufferspeicher								
* #	24 Wie 14, jedoch vor Pufferspeicher								
#	25 Wie 15, jedoch vor Pufferspeicher (nur Kreis 2..4)								
#	26 Wie 16, jedoch vor Pufferspeicher (nur Kreis 2..4)								
* #	27 Wie 17, jedoch vor Pufferspeicher								
Par 117		Ausrüstung des Warmwasser-Speichers							
<input type="radio"/>	K	 1:	 2:	 3:	 4:				
		0 Thermostat angeschlossen am Eingang Bww							
		1 Fühler angeschlossen am Eingang Bww							
		2 Fühler angeschlossen, Schichtspeicherladung (Bww, ext. Eingang, max. Begrenzung mit Par.194)							
		3 Wie 2, aber Stopp der WW-Ladung mit unterer Sonde (max. Begrenzung mit Par.194)							
Par 118	Warmwasserladung-elektrisch (Konfiguration auf Ausgang)								
		0 Keine Funktion (kein Schütz für Elektroeinheit aktiviert)							
		1 Ext. Relais an PWM1					(Klemme 24; externes Relais)		
		2 Ext. Relais an PWM2					(Klemme 23; externes Relais)		
		3 Warmwasser-Pumpe					(Klemme 15)		
		4 Kesselkreis-Pumpe					(Klemme 8)		
		5 Mischerkreis-Pumpe 1					(Klemme 9)		
		6 Mischer 1 AUF					(Klemme 10)		
		7 Mischer 1 ZU					(Klemme 11)		
		8 Mischerkreis-Pumpe 2					(Klemme 44)		
		9 Mischer 2 AUF					(Klemme 42)		
		10 Mischer 2 ZU					(Klemme 41)		
		11 Brenner 1					(Klemme 13)		
		12 Brenner 2 AUF					(Klemme 6)		
		13 Brenner 2 ZU					(Klemme 7)		

Par 119	Anzahl externe WW-Module (RZM515A) am Gerätebus	
	Hinweis: An einem RDO können maximal 3 WW-Module angeschlossen werden. Adressen der Geräte siehe Kapitel 5.7	
0..3	Anzahl ext. WW-Module (Adr.2..4, WW-Ladung 1 im RDO)	
Par 11A	KK-Pumpenausgang Funktion (Klemme 8)	
	0 Verbraucherabhängig gesteuert (gesteuert durch Energieverbraucher)	
	1 Kesselpumpe (oder Pufferspeicher-Ladepumpe)	
	2 Kesselpumpe (oder Pufferspeicher-Ladepumpe), inaktiv bei WW-Ladung	
	3 Frei für andere Funktionen	
	4 Kesselpumpe nur bei ext. Minimalsollwert Kessel (Par.12x=5 und Par.158=xx)	
Par 11b	PWM1 Ausgangsfunktion	
<input type="radio"/> K	<input type="radio"/> 1:	<input type="radio"/> 2:
	<input type="radio"/> 3:	<input type="radio"/> 4:
	0 EIN/AUS	
	1 Drehzahlregelung Solarkollektorpumpe mit PWM (Par.1bx verwendet)	
	3 Leistungsausgabe 0-10V für modulierenden Brenner (Begrenzungen mit Par.1b1 und 1b2)	
	4 Sollwertausgabe 0-10V für modulierenden Brenner (Programmierung mit Par.1b4 und 1b5)	
	5 Wie 4, jedoch mit Freigabe Relais Br1	
	11 Drehzahlregelung Solarkollektorpumpe mit 0..10V (Par.1bx verwendet)	
	101 Kondensatorpumpe (EIN/AUS)	
Par 11d	Autonome Rücklaufregelung	
	0 Inaktiv	
	1 Auf Relais Mischer 1 auf/zu (Klemmen 10/11)	
	2 Auf Relais Mischer 2 auf/zu (Klemmen 42/41)	
	3 Auf Relais Brenner 2 auf/zu (Klemmen 6/7)	
Par 11E	Spezialfunktion Heizkreis	
<input type="radio"/> K	1:	2:
	3:	4:
	5:	6:
	7:	
	0 Keine Funktion	
1..7	Energieanforderung an Vorregelung (Mischerkreis 1..7)	
10..50	Maximalsollwert für Schwimmbadregelung	
Par 11F	Energieanforderung an WW-Kreis	
<input type="radio"/> K	<input type="radio"/> 1:	<input type="radio"/> 2:
	<input type="radio"/> 3:	<input type="radio"/> 4:
	0 Energieanforderung an Wärmeerzeuger	
1..7	Energieanforderung an Vorregelung (Mischerkreis 1..7)	
	11 Keine Energieanforderung an Wärmeerzeuger	













Konfiguration elektrisch (Eingänge/Ausgänge)

Es handelt sich um Kleinspannungseingänge!

Par 120	Eingang Ext.1 (Klemme 35)	
	0 Keine Funktion	
	1 Ext. Standby systemweit (alle HK und WW-Ladung Standby)	
	2 Ext. Sommer systemweit (alle HK Standby)	
	3 Ext. WW-Ladung-elektrisch	
	4 Ext. Festbrennstoffbetrieb	
	5 Ext. Minimalsollwert Kessel aufschalten	
	6 Ext. Minimalsollwert Vorlauf HK1 aufschalten	
	7 Ext. Raumsollwert „normal“ wirkt dauernd auf HK1	
	8 Ext. Raumsollwert „reduziert“ wirkt dauernd auf HK1	
	9 Ext. Brenner gesperrt (Brenner vom RDO gesperrt)	
	10 Ext. Sequenzumkehr für Kesselkaskaden	
	11 Ext. Brennerstörung aufschalten (für Brenner vom RDO)	
	12 Ext. Minimalsollwert Pufferspeicher aufschalten	
	13 Ext. Bivalenzschaltpunkt aktivieren (Stufe 2: Par.10d)	
	14 Ext. WW-Zwangsladung aktivieren	
	15 Ext. Standby HK1	
	16 Ext. Sommer HK1	
	17 Zähler 1 angeschlossen (nur Klemme 35 möglich)	
	19 Ext. Festbrennstoff ohne KKP	
	20 Abgasfühler angeschlossen	
	21 Vorlauffühler Mischer 2 angeschlossen	
	22 Warmwasserfühler 2 angeschlossen (Fühler unten)	
	23 Vorlauffühler Mischer 1 angeschlossen	
	24 Rücklauffühler angeschlossen	

- 25 Pufferspeicherfühler 1 angeschlossen
- 26 Pufferspeicherfühler 2 angeschlossen (Fühler unten)
- 27 Fernwärme mit 2 WT: Rücklauffühler primärseitig für WW-Ladung
- 28 Solarkollektorfühler 1 angeschlossen
- 30 Warmwasserfühler Mischer 1 angeschlossen
- 40 Ext. Standby HK2
- 41 Ext. Sommer HK2
- 42 Ext. Minimalsollwert Vorlauf HK2 aufschalten
- 43 Ext. Raumsollwert "normal" wirkt dauernd auf HK2
- 44 Ext. Raumsollwert "reduziert" wirkt dauernd auf HK2
- 52 Ext. Standby WW
- 53 Ext. Sollwert „reduziert“ WW
- 54 Ext. Sollwert „normal“ WW
- 55 Ext. Sollwert „legionellen“ WW
- 69 Ext. Brennerstörung ohne Abschaltung (Kaskade)
- 70 Blockierung der Funktion Energie nach Vorlaufsoll/ist Abweichung (Par.10n)
- 71 Ext. Sollwert Kessel 0..10V mit Interface RZB541A000
- 72 Ext. Schwimmbadsollwert 0..10V mit Interface RZB541A000
- 75 Ext. Freigabe der freien Schaltuhr
- 151 Externer Fehler 36, invertiert
- 152 Externer Fehler 37, invertiert
- 153 Externer Fehler 38, invertiert
- 154 Externer Fehler 39, invertiert
- 161 Externer Fehler 32, invertiert
- 162 Externer Fehler 33, invertiert
- 163 Externer Fehler 34, invertiert
- 164 Externer Fehler 35, invertiert
- 181 Externer Fehler 36
- 182 Externer Fehler 37
- 183 Externer Fehler 38
- 184 Externer Fehler 39
- 191 Externer Fehler 32
- 192 Externer Fehler 33
- 193 Externer Fehler 34
- 194 Externer Fehler 35

Par 121	Eingang Ext.2 (Klemme 34)	
	Parameterliste wie Par.120 + folgende	
	18 Zähler 2 angeschlossen (nur mit Klemme 34 möglich)	
	120 Externer Fehler 36..39, invertiert, I/O-Modul 2.x (E1=Fehler 36, ..., E4=Fehler 39)	
	121 Externer Fehler 32..35, invertiert, I/O-Modul 2.x (E1=Fehler 32, ..., E4=Fehler 35)	
	186 Externer Fehler 36..39, I/O-Modul 2.x (E1=Fehler 36, ..., E4=Fehler 39)	
	196 Externer Fehler 32..35, I/O-Modul 2.x (E1=Fehler 32, ..., E4=Fehler 35)	
Par 122	Eingang Ext.3/Analogeingang Abgasfühler (Klemme 33)	
	Parameterliste wie Par.120	
Par 123	Eingang Ext.5/Analogeingang Reservefühler (Klemme 31)	
	Parameterliste wie Par.120	
Par 124	Analogeingang Witterungsfühler (Klemme 26)	
	0 Keine Funktion	
	1 Aussentemperaturfühler 1 angeschlossen (Ba1)	
	2 Aussentemperaturfühler 2 angeschlossen (Ba2)	
	3 Raumfühler 1 angeschlossen (Br1)	
	4 Raumfühler 2 angeschlossen (Br2)	
Par 125	Analogeingang Raumfühler (Klemme 27)	
	0 Keine Funktion	
	1 Aussentemperaturfühler 1 angeschlossen (Ba1)	
	2 Aussentemperaturfühler 2 angeschlossen (Ba2)	
	3 Raumfühler 1 angeschlossen (Br1)	
	4 Raumfühler 2 angeschlossen (Br2)	
	71 Ext. Sollwert Kessel 0..10V mit Interface RZB541A001	
	72 Ext. Schwimmbadsollwert 0..10V mit Interface RZB541A001	
	101 Mehrfachschalter mit Seriewiderständen	
	Funktion der Schalter wird definiert mit: Par.12c, 12d, 12E, 12F	

Par 126	 Eingang Bh2: Betriebsstunden 2 (Klemme 4)						
	<table border="1"> <tr> <td>OK</td> <td> 1:</td> <td> 2:</td> <td> 3:</td> <td> 4:</td> </tr> </table>	OK	 1:	 2:	 3:	 4:	
OK	 1:	 2:	 3:	 4:			
	Eingang 230VAC 0 Betriebsstundenzähler Stufe 2 1 Störung des Brenners 2 Warmwasser-Thermostat (nur am RDO) 3 Warmwasser-elektrisch (nur am RDO) 4 Qmin-Begrenzung 2 bei Fernwärme mit 2 WT (nur am RDO) 69 Ext. Brennerstörung ohne Abschaltung (Kaskade) 70 Blockierung der Funktion Energie nach Vorlaufsoll/ist Abweichung (Par.10n) 151..194 Wie Par.120 (nur RDO)						
Par 127	Eingang Vorlauffühler 1 (Klemme 29)						
	0 Keine Funktion 20 Abgasfühler angeschlossen 21 Vorlauffühler Mischer 2 angeschlossen 22 Warmwasserfühler 2 angeschlossen (Fühler unten) 23 Vorlauffühler Mischer 1 angeschlossen 24 Rücklauffühler angeschlossen 25 Pufferspeicherfühler 1 angeschlossen 26 Pufferspeicherfühler 2 angeschlossen (Fühler unten) 27 Fernwärme mit 2 WT: Rücklauffühler primärseitig für WW-Ladung 28 Solarkollektorfühler 1 angeschlossen 30 Warmwasserfühler Mischer 1 angeschlossen						
Par 128	Eingang Rücklauffühler (Klemme 30)						
	Parameterliste wie Par.127						
Par 129	Freier Uhrenkanal (Nummer 9) (Konfiguration auf Ausgang)						
	0 Keine Anwendung 1 Ext. Relais an PWM1 (Klemme 24; externes Relais) 2 Ext. Relais an PWM2 (Klemme 23; externes Relais) 3 Warmwasser-Pumpe (Klemme 15) 4 Kesselkreis-Pumpe (Klemme 8) 5 Mischerkreis-Pumpe 1 (Klemme 9) 6 Mischer 1 AUF (Klemme 10) 7 Mischer 1 ZU (Klemme 11) 8 Mischerkreis-Pumpe 2 (Klemme 44) 9 Mischer 2 AUF (Klemme 42) 10 Mischer 2 ZU (Klemme 41) 11 Brenner 1 (Klemme 13) 12 Brenner 2 AUF (Klemme 6) 13 Brenner 2 ZU (Klemme 7)						
Par 12A	Bivalenzschaltpunkt (Konfiguration auf Ausgang)						
	Parameterliste wie Par.129						
Par 12b	Störungen (Error) ausgeben (Konfiguration auf Ausgang)						
	Parameterliste wie Par.129						
Par 12c	Ext. Eingang 9.1: Mehrfachschalter (R=10kOhm an Klemme 27)						
	Hinweis: Wertebereich wie bei Par.120 aber nur digitale Funktionen! Hinweis: Funktion nur ausführbar, wenn Par.125=101.						
Par 12d	Ext. Eingang 9.2: Mehrfachschalter (R=22kOhm an Klemme 27)						
	Hinweis: Wertebereich wie bei Par.120 aber nur digitale Funktionen! Hinweis: Funktion nur ausführbar, wenn Par.125=101						
Par 12E	Ext. Eingang 9.3: Mehrfachschalter (R=47kOhm an Klemme 27)						
	Hinweis: Wertebereich wie bei Par.120 aber nur digitale Funktionen! Hinweis: Funktion nur ausführbar, wenn Par.125=101						
Par 12F	Ext. Eingang 9.4: Mehrfachschalter (R=100kOhm an Klemme 27)						
	Hinweis: Wertebereich wie bei Par.120 aber nur digitale Funktionen! Hinweis: Funktion nur ausführbar, wenn Par.125=101						
Par 12L	Freier Uhrenkanal Heizkreis 7 (Konfiguration auf Ausgang)						
	Einstellbereich siehe Par.129						
Par 12n	Freier Uhrenkanal WW-Kreis 4 (Konfiguration auf Ausgang)						
	Einstellbereich siehe Par.129						

Konfiguration Regler

Par 130	Anzeige 1 bei Grundanzeige (Format: -99..199)	
0	Ohne Anzeige, dunkel	
1	Warmwassertemperatur gemessen	(Fühler Bww)
2	Warmwassertemperatur 2 gemessen	(Fühler unten)
3	Warmwassertemperatur Mischer 1 gemessen	
4	Warmwassertemperatur Mischer 2 gemessen	
10	Aussentemperatur gemessen	(Fühler Ba)
12	Raumtemperatur gemessen	
14	Vorlauftemperatur gemessen	(Fühler Bv)
20	Rücklauftemperatur gemessen	(Fühler Brü)
21	Kesseltemperatur gemessen	(Fühler Bk)
24	Pufferspeichertemperatur 1 gemessen	
25	Pufferspeichertemperatur 2 gemessen	(Fühler unten)
27	Fernwärme mit 2 WT: Rücklauffühler primärseitig für WW-Ladung	
28	Solarkollektortemperatur 1 gemessen	
30	Betriebsstunden Brennerstufe 1	
31	Betriebsstunden Brennerstufe 2	
34	Betriebsstunden Solarkollektorpumpe	
35	Leistung Kollektor, [0.01kW]	
36	Energie Kollektor summiert [kWh]	
40	Einschaltungen Brennerstufe 1	(Anzeige * 10=Einschaltungen)
41	Einschaltungen Brennerstufe 2	(Anzeige * 10=Einschaltungen)
45	Kesselleistung [%]	
46	Leistung der Kaskade [%]	
51	Warmwassertemperatur	Sollwert
52	Warmwassertemperatur 2	Sollwert
53	Warmwassertemperatur Mischer 1	Sollwert
54	Warmwassertemperatur Mischer 2	Sollwert
60	Gebäudebezogene Aussentemperatur	Tageb
62	Raumtemperatur	Sollwert
64	Vorlauftemperatur	Sollwert
70	Rücklauftemperatur	Sollwert
71	Energieerzeugertemperatur	Sollwert (Kessel)
74	Pufferspeichertemperatur 1 oben	Sollwert
75	Pufferspeichertemperatur 2 unten	Sollwert
77	Fernwärme mit 2 WT: WW-Rücklauffühler primärseitig	Sollwert
78	Delta Solarkollektortemperatur	TKOLDIFF
81	Jahr (z.B. 98 --> 1998)	
85	Drehzahl Kollektorpumpe [%]	Sollwert
95	Kesselleistung	Sollwert
Par 131	Anzeige 2 bei Grundanzeige (Format: -999..9999)	
	Parameterliste wie Par.130 + folgende	
23	Abgastemperatur gemessen	(Fühler Bag)
73	Maximale Abgastemperatur	Tagmax
82	Tag, Monat (z.B. 25.12 -> 25.Dezember)	
Par 132	Statusanzeige bei Grundanzeige	
0	Dauernd AUS, Statussymbole im LCD dunkel	
1	Nur im Feld "Service" EIN	
2	Dauernd EIN	
Par 133	Quelle der Uhrzeit	
0	Uhr des Reglers als Referenz verwendet	
1	Uhrzeit vom Gerätebus als Referenz verwendet (Funkuhr)	
2	Uhrzeit vom Gebäudeleitbus	
Par 135	Automatische Sommerzeit-Umschaltung (Zeit -1h)	
0	Keine automatische Sommerzeitumschaltung	
1.01	Frühestmöglicher Umstellzeitpunkt (1.Wochenende Januar)	
5.03	Werkeinstellung (Samstag-Nacht des letzten Wochenendes im März)	
5.12	Spätestmöglicher Umstellzeitpunkt (letztes Wochenende Dezember)	
Par 136	Automatische Winterzeit-Umschaltung (Zeit +1h)	
0	Keine automatische Winterzeitumschaltung	
1.01	Frühestmöglicher Umstellzeitpunkt (1.Wochenende Januar)	
5.10	Werkeinstellung (Samstag-Nacht des letzten Wochenendes im Oktober)	
5.12	Spätestmöglicher Umstellzeitpunkt (letztes Wochenende Dezember)	

Par 137	Baudrate der Schnittstelle PC/Service	
600..9200	Baudrate (einstellbar: 600/1200/2400/4800/9600/9200=19200)	
Par 138	Regleradresse	
1..200	Adresse des Reglers für Schnittstelle RS232	
Par 139	Ferneinstellung der Betriebsart	
	Hinweis: Ferneinstellung über Schnittstelle (z.B. RS232)	
	Hinweis: Die Betriebsartenschalter haben Priorität in der Stellung "Hand", "AUS", "Standby", "Kaminfeger"!	
	0 Keine Ferneinstellung	
	1 Ferneinstellung der Betriebsart	
	2 Ferneinstellung der Betriebsart. Die Daten sind am Regler nicht mehr veränderbar	
Par 13A	Heizkreis-Betriebsart bei Ferneinstellung	
<input type="radio"/> OK	1:	2:
	3:	4:
	5:	6:
	7:	
1-7	Hinweis: Betriebsartenschalter bei Heizkreisen 1=Hand; 2=Standby; 3=nur WW-Ladung; 4=Auto "normal/Frost"; 5=Auto "normal/reduziert"; 6=dauernd "normal"; 7=dauernd "reduziert"	
Par 13b	Kessel-Betriebsart bei Ferneinstellung	
<input type="radio"/> OK	<input type="radio"/> 1:	<input type="radio"/> 2:
	<input type="radio"/> 3:	<input type="radio"/> 4:
1-7	Hinweis: Betriebsartenschalter bei Kesselkaskaden 1=Hand2; 2=Hand1; 3=AUS; 4=Auto; 5=Standby; 6=Kaminfeger1; 7=Kaminfeger2	
Par 13c	Warmwasser-Betriebsart bei Ferneinstellung	
<input type="radio"/> OK	<input type="radio"/> 1:	<input type="radio"/> 2:
	<input type="radio"/> 3:	<input type="radio"/> 4:
1-7	Hinweis: Betriebsartenschalter bei WW-Modul 1=AUS; 2=Standby; 3=WW-Ladung immer freigegeben; 4=Auto; 5=50° WW-Sollwert; 6=55° WW-Sollwert; 7=60° WW-Sollwert	
Par 13E	Zählerfaktor 1 [0.01]	
0..99.99	Zähler 1 wird mit Faktor 1 multipliziert (nur auf Klemme 35 möglich)	
Par 13F	Zählerfaktor 2 [0.01]	
0..99.99	Zähler 2 wird mit Faktor 2 multipliziert (nur auf Klemme 34 möglich)	

Einstellungen Brenner und Fernwärme

Par 140	Schaltdifferenz der Brennerregelung (SD1) [K]	
<input type="radio"/> K	<input type="radio"/> 1:	<input type="radio"/> 2:
	<input type="radio"/> 3:	<input type="radio"/> 4:
2..20	Schaltdifferenz der Brennerstufe 1	
Par 141	Schaltdifferenz der Brennerumschaltung (SD2) [K]	
<input type="radio"/> K	<input type="radio"/> 1:	<input type="radio"/> 2:
	<input type="radio"/> 3:	<input type="radio"/> 4:
2..20	Schaltdifferenz Umschaltung Stufe 2	
Par 142	Minimale Einschaltverzögerung Stufe2, lastabhängig [min]	
<input type="radio"/> K	<input type="radio"/> 1:	<input type="radio"/> 2:
	<input type="radio"/> 3:	<input type="radio"/> 4:
1..30	Brenner 2-stufig: Minimale Einschaltverzögerung Brenner modulierend: Verzögerung für Freigabe der Modulation "Brenner ZU" aktiv in dieser Zeit 0 Ohne Verzögerung Minimale Einschaltverzögerungszeit (Einschaltzeitpunkt durch SD2 bestimmt)	
Par 143	Minimale Brennerlaufzeit [min]	
<input type="radio"/> K	<input type="radio"/> 1:	<input type="radio"/> 2:
	<input type="radio"/> 3:	<input type="radio"/> 4:
0..30	Minimale Brennerlaufzeit	
Par 144	Modulierender Brenner P-Band [K]	
<input type="radio"/> K	<input type="radio"/> 1:	<input type="radio"/> 2:
	<input type="radio"/> 3:	<input type="radio"/> 4:
6..80	P-Band	
Par 145	Modulierender Brenner Offset P-Band [K]	
<input type="radio"/> K	<input type="radio"/> 1:	<input type="radio"/> 2:
	<input type="radio"/> 3:	<input type="radio"/> 4:
0..40	Offset P-Band	
Par 146	Modulierender Brenner I-Anteil [%*K/s]	
<input type="radio"/> K	<input type="radio"/> 1:	<input type="radio"/> 2:
	<input type="radio"/> 3:	<input type="radio"/> 4:
0..99	I-Anteil in Promille TN[s]=xd * 1000 / Par.146	
	xd: Abweichung Kesselsollwert-Istwert	





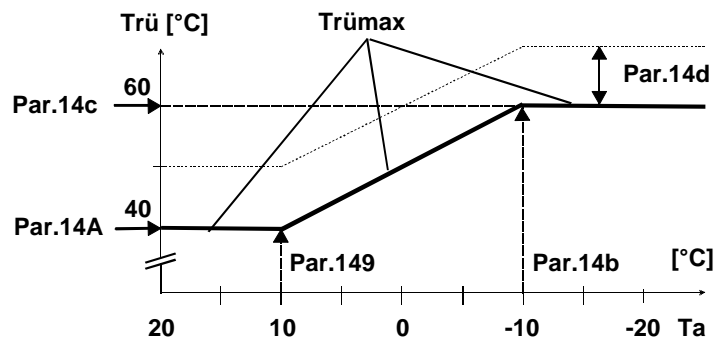





























Par 147		Modulierender Brenner D-Anteil [s/K]			
	<input type="radio"/> K	1:	2:	3:	4:
0..99		D-Anteil TV[s]=Par.147 / xp		xp: Par.144	
Par 148		Modulierender Brenner Laufzeit [s]			
	<input type="radio"/> K	1:	2:	3:	4:
10..120		Laufzeit des Stellantriebes			
Par 149		Fernwärme Knickpunkt 1 (Ta) [°C]			
0..30		Knickpunkt 1 bezüglich Aussentemperatur			
Par 14A		Fernwärme max. Rücklauftemperatur 1 [°C]			
20..90		Maximale Rücklauftemperatur 1 bezüglich Knickpunkt 1			
Par 14b		Fernwärme Knickpunkt 2 (Ta) [°C]			
-30..0		Knickpunkt 2 bezüglich Aussentemperatur			
Par 14c		Fernwärme max. Rücklauftemperatur 2 [°C]			
20..90		Maximale Rücklauftemperatur 2 bezüglich Knickpunkt 2			
Par 14d		Fernwärme: Stellorgan P-Band [K]			
10..40		Hinweis: P-Band definiert Schwelle für Dauersignal auf Brenner2_ZU P-Band (wird mit Relais Brenner Stufe 2 AUF/ZU angesteuert)			
Par 14E		Fernwärme: Stellorgan Laufzeit [0.5min]			
0.5..5		Laufzeit des Stellorgans			
Par 14F		Maximale Anzahl der Einschaltungen pro Stunde			
1..20	<input type="radio"/> AUS	Maximale Anzahl der Einschaltungen pro Stunde (minimale Verzögerungszeit zwischen 2 Einschaltungen=60 Min. / 1..20)			

Fernwärme:



Par 14h		Offset EIN Vorlaufsoll/Ist-Abweichung [K]						
	<input type="radio"/> K	1:	2:	3:	4:	5:	6:	7:
2..20		0 Keine Energieerzeugerfreigabe Offset Vorlaufsoll/Ist-Abweichung						
Par 14J		Offset AUS Vorlaufsoll/Ist-Abweichung [K]						
	<input type="radio"/> K	1:	2:	3:	4:	5:	6:	7:
1..20		Offset Vorlaufsoll/Ist-Abweichung						

Begrenzungen und Kesselschutz

Par 150		Kesselminimalbegrenzung (Tkmin) [°C]						
	<input type="radio"/> K	 1:	 2:	 3:	 4:			
0..99	Minimale Kesseltemperatur							
Par 151		Kesselmaximalbegrenzung (Tkmax) [°C]						
	<input type="radio"/> K	 1:	 2:	 3:	 4:			
0..125	Maximale Kesseltemperatur (Kesselfühler)							
Par 152		Kesselmaximalbegrenzung im Heizbetrieb [°C]						
0..125	Maximale Kesseltemperatur im Heizbetrieb (Kesselfühler)							
Par 153		Vorlaufminimalbegrenzung (Tvmin) [°C]						
	<input type="radio"/> K	1:	2:	3:	4:	5:	6:	7:
0..99	Minimale Vorlauftemperatur des Mischer-Heizkreises							
Par 154		Vorlaufmaximalbegrenzung (Tvmax) [°C]						
	<input type="radio"/> K	1:	2:	3:	4:	5:	6:	7:
0..125	Maximale Vorlauftemperatur des Mischer-Heizkreises							
Par 155		Rücklaufminimalbegrenzung (Trümin) [°C]						
	<input type="radio"/> K	 1:	 2:	 3:	 4:			
0	Rücklaufminimalbegrenzung AUS							
1..99	Minimale Kesselrücklauftemperatur (Rücklauffühler benötigt)							
Par 156		Maximale Abgastemperatur (Tagmax) [°C]						
	<input type="radio"/> K	 1:	 2:	 3:	 4:			
40..240	Brenner wird beim Überschreiten der Temperatur für 30 Minuten ausgeschaltet							
Par 157		Kesselanfahrtschutz/WW-Entladeschutz (KAS)						
	<input type="radio"/> K	 1:	 2:	 3:	 4:			
0	AUS							
1	Kesselanfahrentlastung und WW-Entladeschutz EIN							
2	Kesselanfahrentlastung EIN							
3	WW-Entladeschutz EIN							
11	Wie 1 mit Tkmin-Erhöhung							
12	Wie 2 mit Tkmin-Erhöhung							
Par 158		Ext. minimaler Kesselsollwert (Tkmin_ext) [°C]						
0	AUS							
1..125	Ext. minimaler Kesselsollwert (aktivierbar über ext. Eingang)							
Par 159		Ext. minimaler Vorlaufsollwert (Tvmin_ext) [°C]						
	<input type="radio"/> K	1:	2:	3:	4:	5:	6:	7:
0	AUS							
1..125	Ext. minimaler Vorlaufsollwert (aktivierbar über ext. Eingang)							
Par 15A		Ext. minimaler Pufferspeichersollwert [°C]						
0	AUS							
1..99	Ext. minimaler Pufferspeichersollwert (aktivierbar über ext. Eingang)							
Par 15b		Überhöhung Pufferspeicher/Kessel [K]						
0..20	Überhöhung des Energieerzeugersollwertes (Kessel, Wärmepumpe) gegenüber dem Pufferspeichersollwert.							
Par 15c		Ext. Vorlaufminimalbegrenzung						
0	Bei Heizungsbetriebsarten							
1	Bei Heizungs- und WW-Betriebsarten							
Par 15E		HK-Rücklaufminimalbegrenzungsoffset [K]						
	<input type="radio"/> K	1:	2:	3:	4:	5:	6:	7:
-99..99	Rücklaufminimalbegrenzungsoffset							
Par 15F		Rücklaufminimalbegrenzungsoffset bei Stufe 2 [K]						
	<input type="radio"/> K	 1:	 2:	 3:	 4:			
-30..30	Rücklaufminimalbegrenzungsoffset							

Heizkennlinie

Bei Kessel-Kaskaden oder bei Kessel-Festwertregelung:

Hinweis:

Bei Verwendung des Aussentemperatur-Fühlers kann der am Regler eingestellte Kesselsollwert (mit Tasten "+, -") durch die Heizkennlinie überhöht werden.

Tksoll: Kesseltemperatursollwert

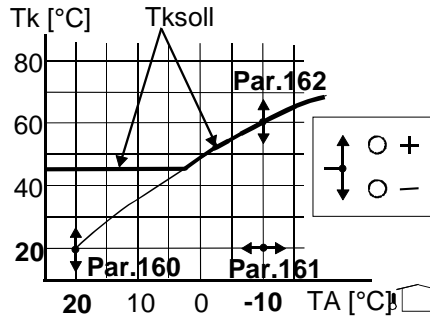



Heizkennlinie: Mischer-Heizkreise (direkter HK ohne Par.168)

Direkter und Mischer-Heizkreis in einer Zone (gleicher Schaltuhrkanal)

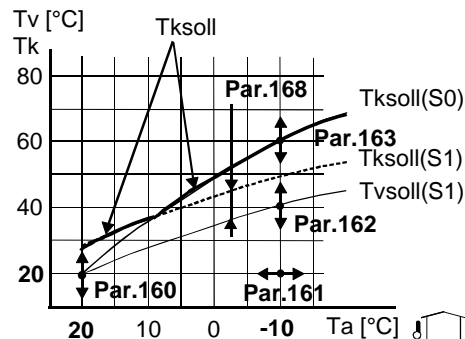
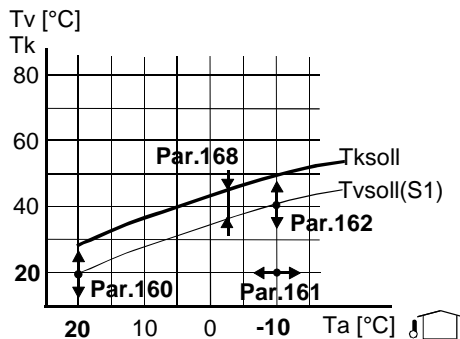









Tksoll: Effektiver Kesseltemperatursollwert



Par 160	<input type="checkbox"/> K	<input type="checkbox"/> 1:	<input type="checkbox"/> 2:	<input type="checkbox"/> 3:	<input type="checkbox"/> 4:	<input type="checkbox"/> 5:	<input type="checkbox"/> 6:	<input type="checkbox"/> 7:
10..40	Fixpunkt der Vorlauftemperatur der Heizkennlinie (bei Ta=20°C)							
Par 161	<input type="checkbox"/> K	<input type="checkbox"/> 1:	<input type="checkbox"/> 2:	<input type="checkbox"/> 3:	<input type="checkbox"/> 4:	<input type="checkbox"/> 5:	<input type="checkbox"/> 6:	<input type="checkbox"/> 7:
-30..0	Aussentemperatur im Auslegepunkt							
Par 162	<input type="checkbox"/> K	<input type="checkbox"/> 1:	<input type="checkbox"/> 2:	<input type="checkbox"/> 3:	<input type="checkbox"/> 4:	<input type="checkbox"/> 5:	<input type="checkbox"/> 6:	<input type="checkbox"/> 7:
20..99	Vorlauftemperatur im Auslegepunkt							
Par 163	Kesseltemperatur Hilfskreis im Auslegepunkt (Tkausl) [°C]							
20..99	Hinweis: Nur möglich, wenn Par.110=2 eingestellt ist. Kesseltemperatur im Auslegepunkt (bei Tausl)							
Par 164	<input type="checkbox"/> K	<input type="checkbox"/> 1:	<input type="checkbox"/> 2:	<input type="checkbox"/> 3:	<input type="checkbox"/> 4:	<input type="checkbox"/> 5:	<input type="checkbox"/> 6:	<input type="checkbox"/> 7:
10..40	Adaptierte Vorlauftemperatur im Fixpunkt (bei Ta=20°C)							
Par 165	<input type="checkbox"/> K	<input type="checkbox"/> 1:	<input type="checkbox"/> 2:	<input type="checkbox"/> 3:	<input type="checkbox"/> 4:	<input type="checkbox"/> 5:	<input type="checkbox"/> 6:	<input type="checkbox"/> 7:
0..99	Adaptierte Vorlauftemperatur (bei Tausl)							
Par 166	Adaptierte Kesseltemperatur im Auslegepunkt (nur lesbar) [°C]							
0..99	Adaptierte Kesseltemperatur (bei Tausl)							
Par 167	<input type="checkbox"/> K	<input type="checkbox"/> 1:	<input type="checkbox"/> 2:	<input type="checkbox"/> 3:	<input type="checkbox"/> 4:	<input type="checkbox"/> 5:	<input type="checkbox"/> 6:	<input type="checkbox"/> 7:
0 Adaption manuell und automatisch gesperrt 1 Adaption manuell, automatische Adaption nur mit Raumtemperaturfühler möglich 2 Adaption manuell, Korrektur-Eingabe								
Par 168	<input type="checkbox"/> K	<input type="checkbox"/> 1:	<input type="checkbox"/> 2:	<input type="checkbox"/> 3:	<input type="checkbox"/> 4:	<input type="checkbox"/> 5:	<input type="checkbox"/> 6:	<input type="checkbox"/> 7:
0..30	Überhöhung der Kesseltemperatur gegenüber der Vorlauftemperatur bei einem Mischer-Heizkreis							

Par 169		Zuweisung Aussentemperatur zu Heizkreis						
<input type="radio"/> K	1:	2:	3:	4:	5:	6:	7:	
0 Kein Aussentemperaturfühler verwendet (Raumtemperaturregelung) 1 Aussentemperaturfühler 1 (Ba1) des RDO verwendet 2 Aussentemperaturfühler 2 (Ba2) des RDO verwendet 3 Gemittelter Wert der Aussentemperaturfühler 1+2 (Ba1+Ba2) verwendet 4 Aussentemperaturfühler am Zusatzmodul RZM510A angeschlossen. 5 Aussentemperatur ab Gebäudeleitbus 6 Aussentemperatur ab D-Bus 9 Ohne Heizkreis-Sollwert								
Par 16A		Zuweisung Kesseltemperatur (Istwert)						
0 Kesseltemperatur interner Fühler verwendet 1 Kesseltemperatur ab Gebäudeleitbus								
Par 16b		Zuweisung Rücklauftemperatur (Istwert)						
0 Rücklauftemperatur interner Fühler verwendet 1 Rücklauftemperatur ab Gebäudeleitbus								

Optimierung

Par 170		Gebäudeträgheit						
<input type="radio"/> K	1:	2:	3:	4:	5:	6:	7:	
0 Ohne Trägheit (für Testzwecke) 1 Leichte Bauweise (schwache Isolation) 2 Normale Bauweise (mittlere Isolation) 3 Schwere Bauweise (sehr gute Isolation)								
Par 171		Übergabetemperatur-Sollwert bei Schnellaufheizung						
<input type="radio"/> K	1:	2:	3:	4:	5:	6:	7:	
0 Spar : Für Fussboden oder Radiatorenheizung (Trsoll - 0.75°K) 1 Normal : Für Radiatorenheizung (Trsoll - 0.25°K)								
Par 172		Optimierung der Schaltzeiten (Heizkreis)						
<input type="radio"/> K	1:	2:	3:	4:	5:	6:	7:	
Hinweis: Schaltzeiten siehe Par.173, Par.174 0 AUS: Heizbeginn und Heizende nach HK-Schaltuhr 1 EIN: Heizbeginn und Heizende vorverlegt gegenüber der HK-Schaltuhr 2 Rampenfunktion für Heizbeginn (Länge der Rampe definiert mit Par.173)								
Par 173		Maximale Vorhaltezeit aufheizen [min]						
<input type="radio"/> K	1:	2:	3:	4:	5:	6:	7:	
0..180	Maximale Zeit für die Vorverlegung des Heizbeginnes							
Par 174		Maximale Vorhaltezeit absenken [min]						
<input type="radio"/> K	1:	2:	3:	4:	5:	6:	7:	
0..120	Maximale Zeit für die Vorverlegung des Heizendes							
Par 175		Optimierung Warmwasserladung						
<input type="radio"/> K	 1:	 2:	 3:	 4:				
0 Freigabe der WW-Ladung erfolgt durch WW-Schaltuhr 1 Freigabe der WW-Ladung erfolgt 1 Stunde vor dem Heizbeginn 2 WW-Ladung dauernd freigegeben								

Spezielle Betriebsweisen

Par 180		Tages-Heizgrenzenautomatik						
<input type="radio"/> K	1:	2:	3:	4:	5:	6:	7:	
Hinweis: - Funktion ausführbar, wenn der Betriebsartenschalter auf Heizbetrieb steht. - Die Tages-Heizgrenzenautomatik arbeitet auf den unbegrenzten Vorlaufsollwert 0 AUS 1 EIN: Tages-Heizgrenzenautomatik freigegeben 2 Wie 1, Raumfrostschutz durch Par.187 freigegeben								

Par 181		Sommer/Winter-Heizgrenzenautomatik [K]						
<input type="radio"/> K	1:	2:	3:	4:	5:	6:	7:	

Hinweis:

- Diese Funktion ist nur ausführbar, wenn der Betriebsartenschalter auf einer der zwei Stellungen Heizbetrieb "auto" steht.
- Bei automatischem Sommerbetrieb leuchtet in der Anzeige das Symbol "Sonnenschirm"

0.0 AUS
0.5..10.0 Temperatur für Umschaltung Sommer/Winter-Heizgrenzenautomatik

Heizgrenzenautomatik:

Die Tages-Heizgrenzenautomatik ist eine kurzfristig einsetzende Sparfunktion und schaltet den Heizbetrieb aus, wenn der Vorlauftemperatursollwert nur noch ca. 3K grösser ist als der Raumtemperatursollwert.

Die Sommer/Winter-Heizgrenzenautomatik ist eine mittelfristig einsetzende Sparfunktion. Diese schaltet den Heizbetrieb aus, wenn die gedämpfte Aussentemperatur (Taged, Zeitkonstante 21 Std.) grösser ist als der Raumtemperatursollwert "normal" minus Par.181.

Par 182		Raumfühler der Fernbedienung						
<input type="radio"/> K	1:	2:	3:	4:	5:	6:	7:	

- 0 Nicht verwendet
1 Aktiv

Par 183		Raumeinfluss auf Regelung (Ez) [%]						
<input type="radio"/> K	1:	2:	3:	4:	5:	6:	7:	

- 0 Kein Einfluss
1..150 Einfluss des Raumfühlers bei Abweichung der Raumtemperatur

Par 185	Sommerkick für Heizkreispumpen/Mischer							
----------------	---	--	--	--	--	--	--	--

- 0 AUS
1 EIN : Sommerkick aktiv (um 16:00 Uhr im Sommerbetrieb aktiviert) Pumpe 5 Sek. Ein, danach Mischer 30 Sek. geöffnet
2 EIN : Sommerkick aktiv, Mischer-Timeout nicht aktiv





Par 186		Nachlaufzeit der Heizkreispumpe [min]						
<input type="radio"/> K	1:	2:	3:	4:	5:	6:	7:	

- 0..30 Nachlaufzeit der Heizkreispumpen

Par 187	Anlagefrostschutztemperatur [°C]							
----------------	---	--	--	--	--	--	--	--

- 15..3 Temperatur wirkt auf Pumpenfrostschutz (mit Raumfühler)

Par 188		Nachlaufzeit der Kesselpumpe [min]						
----------------	---	---	--	--	--	--	--	--

- K  1:  2:  3:  4:
0..180 Nachlaufzeit der Kesselkreispumpe

Par 18c	Interne Funktion freie Schaltuhr (Kanal 9)							
----------------	---	--	--	--	--	--	--	--

Einstellbereich siehe Par.12c

Frostschutzfunktionen:

Pumpenfrostschutz: Heizkreispumpe ein, wenn die gebäudebezogene Aussentemperatur unter die einstellbare Anlagefrostschutztemperatur fällt (Hysterese $\pm 0.25^\circ\text{C}$). Diese Funktion ist nur ausführbar, wenn der Heizbetrieb aus ist.

Gebäudefrostschutz: Schutz durch Tages-Heizgrenzenautomatik.





Warmwasserfrostschutz: Bei Verwendung eines WW-Fühlers möglich und wenn der eingestellte WW-Sollwert "Frostschutz" erreicht wird (Hysterese $\pm 0.5 \cdot \text{Par.191}$).

Kesselfrostschutz: Wenn die Kesseltemperatur unter 5°C fällt, wird der Kessel auf diesen Wert geregelt. (Hysterese $\pm 0.5 \cdot \text{Par.140}$)

Pumpenautomatik:





Die Pumpenautomatik sorgt für einen bedarfsgerechten Betrieb der Umwälzpumpe. Die Automatik wird durch Funktionen wie: Heizgrenzenautomatik, Pumpennachlauf, Frostschutz-Funktionen, Kesselanfahrerschutz, WW-Entladeschutz und Begrenzungen beeinflusst.





































Warmwasser



















Par 190		Maximalbegrenzung Warmwasser-Solltemperatur [°C]						
<input type="radio"/> K	 1:	 2:	 3:	 4:				

- 5..99 Maximal einstellbarer Sollwert bei Warmwasser-Ladung (mit Warmwasserfühler)

Par 191		Schaltdifferenz Warmwasser (SDWW) [K]						
----------------	---	--	--	--	--	--	--	--

- K  1:  2:  3:  4:
1..10 Schaltdifferenz bezogen auf WW-Fühler (WW-Solltemperatur)

Par 192		Legionellenfunktion für WW bei erster WW-Ladung						
	<input type="radio"/> K	 1:	 2:	 3:	 4:			
1..7	0	Legionellenfunktion gesperrt						
		Erwärmung auf WW-Sollwert "legionellen" (1=Montag..7=Sonntag)						
	8	Tägliche Erwärmung auf WW-Sollwert "legionellen"						
Par 193		Kesselüberhöhung bei WW-Ladung [K]						
	<input type="radio"/> K	 1:	 2:	 3:	 4:			
2..60		Überhöhung der Kesseltemperatur bei WW-Ladung						
Par 194		Kesselsollwert bei WW-Ladung mit Thermostat [°C]						
	<input type="radio"/> K	 1:	 2:	 3:	 4:			
0..99		Kesselsollwert bei WW-Ladung (mit WW-Thermostat)						
Par 195		Leistungsvorwahl für WW-Ladung						
	0	WW-Ladung bedarfsabhängig (Bivalenzschaltpunkt wirksam)						
	1	WW-Ladung mit kleiner Leistung (bei Heizbetrieb mit grosser Leistung wird diese beibehalten)						
	2	WW-Ladung mit grosser Leistung						
Par 196		Warmwasservorrang						
	<input type="radio"/> K	1:	2:	3:	4:	5:	6:	7:
	0	Kein Vorrang, Heizung läuft weiter						
	1	Teilvorrang, Überschuss in Heizkreis						
	2	Voller Vorrang, Heizung unterbrochen						
Par 197		Nachlaufzeit der Ladepumpe [min]						
	<input type="radio"/> K	 1:	 2:	 3:	 4:			
0..10		Nachlaufzeit der WW-Ladepumpe						
Par 198		Umschaltung Warmwasser-elektrisch						
	<input type="radio"/> K	 1:	 2:	 3:	 4:			
		Warmwasserladung mit Elektroeinsatz (über Schütz anzusteuern) siehe Par.118						
		Hinweis: Ausgang nur aktiv, wenn eine WW-Anforderung besteht.						
		Ext. WWel=Ext. Warmwasser-elektrisch ist am Digitaleingang aktiv.						
	0	Ext. WWel aktiv						
	1	Ext. WWel aktiv (WW-Pumpe EIN zusätzlich zum Ausgang WWel)						
	2	Ext. WWel aktiv und Regler auf Sommerbetrieb						
	3	Ext. WWel aktiv oder Regler auf Sommerbetrieb						
	10	Temp. im Pufferspeicher zu tief nach WW-Sollwert						
	11	Temp. im Pufferspeicher zu tief und Regler auf Sommerbetrieb (im Winter erfolgt die WW-Ladung mit dem Brenner, Energieerzeuger)						
	12	Temp. im Pufferspeicher zu tief nach WW-Istwert						
	14	Temp. im Pufferspeicher tiefer als WW reduziert						
Par 199		Zwangsladung						
	<input type="radio"/> K	 1:	 2:	 3:	 4:			
	0	Keine Zwangsladung						
	1	Zwangsladung täglich bei erster Freigabe der WW-Ladung						
	2	Synchronisierte WW-Zwangsladung						
	3	Synchronisierte WW-Zwangsladung, nur im Sommerbetrieb						
Par 19A		Freigabe Warmwasser-elektrisch mit Pufferspeicher [K]						
-20..20		Die elektrische Warmwasserladung (Elektroeinsatz) wird erst freigegeben, wenn die Temperatur im Pufferspeicher kleiner ist als die Warmwassersolltemperatur + Par.19A						
Par 19b		Zuordnung Heizkreis zu WW-Modul						
	<input type="radio"/> K	1:	2:	3:	4:	5:	6:	7:
		Es wird definiert, welche Heizkreise mit welchem WW-Kreis arbeiten (wenn alle zugeordneten Heizkreise Standby -> WW-Modul AUS)						
	0	Keine Zuordnung						
	1	WW-Kreis des RDO						
	2..4	WW-Modul Adresse 2..4						
Par 19c		Überhöhung Fühlersollwert WW-Mischer 1 [K]						
	<input type="radio"/> K	 1:	 2:	 3:	 4:			
0..99		Hinweis: Nur wirksam bei Par.116=13, 14, 15, 16						
		Überhöhung Temperatur WW-Mischer 1/WW-Solltemperatur						

Par 19d		Überhöhung Fühlersollwert WW-Mischer 2 [K]			
	<input type="radio"/> K				
0..99		Hinweis: Nur wirksam bei Par.116=16 Überhöhung Temperatur WW-Mischer 2/WW-Mischer 1			
Par 19E		Laufzeit WW-Mischer 1 [min]			
	<input type="radio"/> K				
1..30		Laufzeit des Antriebes vom WW-Mischer 1			
Par 19F		Laufzeit WW-Mischer 2 [min]			
	<input type="radio"/> K				
1..30		Laufzeit des Antriebes vom WW-Mischer 2			
Par 19h		WW-Zirkulationspumpe auf Schaltuhr konfigurieren			
	<input type="radio"/> K				
		Hinweis: 1..3 nur wirksam bei RZM515A 0 Dauernd AUS 1 Dauernd EIN 2 Freier Uhrenkanal verwendet (Kanal 9) 3 Bei freigegebenem WW-Kreis (WW-Sollwert "normal" oder "legionellen" wirksam) 5 Intermittierend (5 Min. in 30 Min.) wenn WW-Ladung freigegeben 10 Intermittierend (10 Min. in 30 Min.) wenn WW-Ladung freigegeben 15 Intermittierend (15 Min. in 30 Min.) wenn WW-Ladung freigegeben			

Solarparameter

Par 1A1	Temperaturdifferenz für Solarkollektorpumpe EIN [K]				
4..20	Hinweis: Auch bei drehzahlvariabler Pumpe im Solarkreis wirksam Einschaltpunkt für Pumpe im Solarkreis Pumpe im Solarkreis EIN: TKOLDIFF > Par.1A1				
Par 1A2	Temperaturdifferenz für Solarkollektorpumpe AUS [K]				
0..16	Hinweis: Auch bei drehzahlvariabler Pumpe im Solarkreis wirksam Interne Begrenzung: Par.1A2 < Par.1A1 - 3K Ausschaltpunkt für Pumpe im Solarkreis Pumpe im Solarkreis AUS: TKOLDIFF < Par.1A2				
Par 1A3	Funktion beim Überschreiten der Kollektorübertemperatur				
	0 Keine Wirkung 1 Max. Drehzahl der Kollektorpumpe (Pufferspeicher laden) 2 Abbruch der Ladung (Dampfbildung im Kollektor)				
Par 1A4	Maximale Solarkollektortemperatur [°C]				
0..240	Maximale Solarkollektortemperatur (Kollektorübertemperatur) Hysterese - 20% vom eingestellten Wert				
Par 1A5	Funktion beim Überschreiten der max. Pufferspeichertemperatur				
	0 Keine Wirkung 1 Nachrückkühlung in Kollektor freigegeben 2 Solarkollektorpumpe aus 3 Nachrückkühlung freigegeben und Solarkollektorpumpe aus				
Par 1A6	Maximale Temperatur im Pufferspeicher [°C]				
0..99	Hinweis: Par.1A5 kann die Funktion sperren Funktion freigegeben, wenn Temperatur im Pufferspeicher überschritten ist				
Par 1A7	Temp.-differenz für "Max. Temp. im Pufferspeicher" beenden [K]				
1..50	Funktion Par.1A5 beenden bei Temp. im Pufferspeicher Funktion Par.1A5 AUS: TSP ≤ Par.1A6 - Par.1A7				
Par 1A8	Frostschutztemperatur Solarkollektor [°C]				
-40..3	Kollektorpumpe mit max. Drehzahl aktivieren wenn: $T_{kol} \leq \text{Par.1A8}$ (Hysterese: 5K)				
Par 1A9	Kollektorpumpe Ausgang (Konfiguration auf Ausgang)				
	Hinweis: Ansteuerung einer konventionellen Kollektorpumpe mit einem Relaisausgang (0/230VAC). Bei drehzahl geregelter Pumpe als PWM-Ausgang verwendbar Wertebereich siehe Par.10E				

Par 1AA	Kollektorübertemperatur ausgeben (Konfiguration auf Ausgang)	
	Hinweis: "Kollektorübertemperatur" und "Funktion 1A5 aktiv" anzeigbar Wertebereich siehe Par.10E	
Par 1Ab	Durchflussmenge der Kollektorpumpe [l/h]	
0..2000	Durchflussmenge der Pumpe des Kollektorkreises bei 100% Drehzahl	
Par 1Ac	Energievolumen des Kollektors [kJ/l*K]	
3.50..4.50	Energievolumen des Kollektors	
Par 1Ad	Kollektorübertragungsfaktor [%]	
0..100	100=ideale Wärmeübertragung	
Par 1AF	Kollektorfläche [m²]	
0..99.99	Hinweis: Max. Kollektorleistung=Par.1AF * 0.8kW	

Parameter für Regelung PWM1

Par 1b0	Periodendauer des PWM1-Signales [0.1s]	
0.1..60	Periodendauer PWM1-Signal für drehzahlgesteuerte Pumpe	
Par 1b1	Minimales PWM1-Signal [%]	
0..100	Minimales PWM-Signal, wenn der Ausgang PWM aktiviert ist	
Par 1b2	Maximales PWM1-Signal [%]	
0..100	Maximales PWM-Signal, wenn der Ausgang PWM aktiviert ist	
Par 1b4	Temperatur bei minimalem PWM-Signal [°C]	
-125..125	Minimales PWM-Signal bis zur eingestellten Temperatur wirksam	
Par 1b5	Temperatur bei maximalem PWM-Signal [°C]	
-125..125	Maximales PWM-Signal ab der eingestellten Temperatur wirksam	

Fernwärme mit 2 WT, Warmwasserladung

Par 1d9	Fernwärme mit 2 WT: Knickpunkt 1 (Ta) [°C]	
0..30	Knickpunkt 1 bezüglich Aussentemperatur	
Par 1dA	Fernwärme mit 2 WT: Max. Rücklauftemperatur 1 [°C]	
20..90	Maximale Rücklauftemperatur 1 bezüglich Knickpunkt 1	
Par 1db	Fernwärme mit 2 WT: Knickpunkt 2 (Ta) [°C]	
-30..0	Knickpunkt 2 bezüglich Aussentemperatur	
Par 1dc	Fernwärme mit 2 WT: Max. Rücklauftemperatur 2 [°C]	
20..90	Maximale Rücklauftemperatur 2 bezüglich Knickpunkt 2	
Par 1dd	Fernwärme mit 2 WT: Stellorgan P-Band [K]	
10..40	Hinweis: P-Band definiert Schwelle für Dauersignal auf Brenner 2_ZU P-Band (wird mit Relais MK2 AUF/ZU angesteuert)	
Par 1dE	Fernwärme mit 2 WT: Stellorgan Laufzeit [min]	
0.5..5	Laufzeit des Stellorgans	

Diverse Parameter





Par 1EA	Pufferspeicherladepumpe (Konfiguration auf Ausgang)	
	Einstellbereich siehe Par.118	

8 Fachmannebene II: Relaistest

Funktionen der Ebene:

- Spezielle Funktionen konfigurieren
- Funktionsprüfung der Relais und PWM Ausgänge
- Funktionsprüfung der Eingänge

Betriebsstundenzähler setzen und zurücksetzen usw.:

	+30	1675	: Betriebsstundenzähler Brenner 1.Stufe [total Betriebsstunden] (Par.30)
	+31	347	: Betriebsstundenzähler Brenner 2.Stufe [total Betriebsstunden] (Par.31)
	+34	2535	: Betriebsstundenzähler Solarkollektorpumpe [h] (Par.34)
	+36	1590	: Energiezähler des Solarkollektors [kWh] (Par.35)
	+40	630	: Einschaltungen Brenner Stufe 1 [Anzeige * 10=Einschaltungen] (Par.40)
	+41	150	: Einschaltungen Brenner Stufe 2 [Anzeige * 10=Einschaltungen] (Par.41)
	+48	xx	: Zähler 1 (Par.81; nur auf 0 zurücksetzen)
	+49	xx	: Zähler 2 (Par.82; nur auf 0 zurücksetzen)

Hinweis: Zähler zurücksetzen durch Drücken der „“ Taste für 5 Sekunden.

Funktion der Relais:

Die Relaisausgänge können in dieser Ebene aktiviert und die Zustände der externen Eingänge betrachtet werden.



Mehrere Relais können gleichzeitig eingeschaltet sein. Es dürfen keine Relais gleichzeitig eingeschaltet sein, welche zu einer Zerstörung der Anlage oder Anlagekomponenten führen können (das Elektroschema der Anlage ist zu konsultieren).

Bei aktivem Relaistest sind die Regelfunktionen ausgeschaltet.

Die Relais können danach einzeln ein- und ausgeschaltet werden.

Einige Relais lassen sich in Funktion der Konfiguration nicht gleichzeitig schalten (sind gegeneinander verriegelt), (mit ! ! bezeichnet).

K : Gewünschten Kreis anwählen

 : Parameter für jedes Kesselfolgemodul (Kessel) verfügbar

 : Parameter für jeden Heizkreis anwählen



 : Parameter für jeden WW-Kreis anwählen

Einstellen für RDO wenn nicht für ,  oder  verwendet:

**Fernwärme
mit 2 WT:**

Par.	Klemme:				
<input type="radio"/> K					
+50	14	Relais Brenner 1	autonom		
+51	6	Relais Brenner 2 on	autonom		
+52	7	Relais Brenner 2 off	autonom		
+53	8	Relais Pumpe KK	autonom		
+54	15	Relais WW-Ladepumpe	autonom		
+55	9	Relais Pumpe MK1	autonom		
+56	10	Relais Mischer 1 AUF	autonom		
+57	11	Relais Mischer 1 ZU	autonom		
+58	24	Ausgang PWM1			
+59	23	Ausgang PWM2			
+5A	44	Relais Pumpe MK2	autonom		
+5b	42	Relais Mischer 2 AUF	autonom	!WW AUF!	
+5c	41	Relais Mischer 2 ZU	autonom	!WW ZU !	

Einstellen wenn Ausgänge als Mischer-Heizkreis verwendet:

Par.	Klemme:		2-Punkt	3-Punkt
<input type="radio"/> K				
+65	9 	Pumpe MK	off / on	off / on
+66	10 	Mischer AUF	off / on	off / on
+67	11 	Mischer ZU	gesperrt	on / off

Einstellen wenn Ausgänge für Energieerzeugung (Kesselregelung) verwendet:

Kessel-Kaskade oder Kessel-Festwertregelung:

Pumpe KK und Mischer 1 immer für Kessel verwendet.

Kessel-Kaskade: Pumpe MK1 ist immer gemeinsame Kessel-Pumpe!

Par.	○ K Klemme:		Brenner 2-stufig Taste: - / +	Brenner Modulier. - / +	BrA mit RZM530A - / +	Fern- wärme - / +
+70	14	Brenner 1	off / on	off / on		
+71	6	Brenner 2 on / AUF	! off / on !	! off / on !		! off / on !
	7	Brenner 2 off / ZU	! on / off !			
+72	7	Brenner 2 off / ZU		! on / off !		! off / on !
+73	8	Pumpe KK	off / on	off / on	off / on	
+75	9	Pumpe MK 1	off / on	off / on		
+76	10	Mischer 1 AUF	! off / on !	! off / on !		
+77	11	Mischer 1 ZU	! on / off !	! on / off !		
+78	24	PWM1				

BrA=Brennerautomat (MBA, LMU, ..)

Einstellen wenn Ausgänge für WW-Ladung verwendet:

WWel: WW Elektroeinheit ansteuerbar WWZ: WW-Zirkulationspumpe ansteuerbar

Par.	○ K Klemme:		Par.116= Taste: - / +	1,2,3,11,12 - / +	13,14,15,17 - / +	16 - / +
+80	(10)	WW-Mischer 1 AUF		! off / on !	! off / on !	! off / on !
+81	(11)	WW-Mischer 1 ZU		! off / on !	! off / on !	! off / on !
+82	6	WW-Mischer 2 AUF	WWel	WWel	WWel	! off / on !
+83	7	WW-Mischer 2 ZU	WWZ	WWZ	WWZ	! off / on !
+84	15	Pumpe WW	off / on	(off / on)	WWZ	
+85	10	Pumpe MK 1	(off / on)	off / on	off / on	off / on



Anzeige der externen Eingänge mit dem Cursor "Wochentag":

Der Zustand der externen Eingänge wird angezeigt.

Wenn der Cursor leuchtet, ist der Eingang aktiv (Klemme auf GND).



Wochentag:	1	2	3	4	5	6	7
▲=Eingang aktiv	▲	▲	▲	▲	▲	▲	▲
Klemme:	35	34	33	32	31	3	4
Kl.-beschriftung:	Ext.1	Ext.2	Bag	Bww	Bres	Bh1	Bh2
Funktion "digital":	Ext.1	Ext.2	Ext.3	WW-Th	Ext.5	Bh1	Bh2
+52 digitale Eingänge	Ext.2.1	Ext.2.2	Ext.2.3	Ext.2.4			
+59 digitale Eingänge	Ext.9.1	Ext.9.2	Ext.9.3	Ext.9.4			
RZM515A:	Ext.1	Ext.2				WW-Th	WWel

Applikationen auswählen:

- N^o +90 x : Applikationsregister anwählen
- +90 x : Nummer der Applikation (s. unten) einstellen
- Eine Liste der Applikationen und Applikationsbeschreibungen können bei uns angefordert werden.**
-  +90 x : Taste  5 Sekunden drücken

Die Geräte werden mit Par.+90=1 ausgeliefert!

Regler auf die Einstellungen der Applikation zurücksetzen:

- N^o +90 x : Applikationsregister anwählen, Applikationsnummer prüfen
-  +90 x : Taste  5 Sekunden drücken, Einstellungen der Applikation werden neu geladen.









Gerätetyp:

- N^o +98 383 : Anzeige des Gerätetyps (353A oder 383A)

9 Abkürzungen

Ba	; Ta	: Aussenfühler	; Aussentemperatur (Witterungs-)
Bag	; Tag	: Abgasfühler	; Abgastemperatur
Bh1		: Eingang Betriebsstunden Brennerstufe 1	
Bh2		: Eingang Betriebsstunden Brennerstufe 2	
Bk	; Tk	: Kesselfühler	; Kesseltemperatur
Br	; Tr	: Raumfühler	; Raumtemperatur
Bres	; Tres	: Reservefühler	; Reservetemperatur
Brü	; Trü	: Rücklauffühler	; Rücklauftemperatur
Bv	; Tv	: Vorlauffühler Mischer	; Vorlauftemperatur
Bww	; Tww	: Warmwasserfühler	; Warmwassertemperatur
dTr		: Abweichung Raumtemperatur Sollwert zu gemessenem Wert	
D-Bus		: Gerätebus	
Ext.		: Extern	
Ez		: Einfluss der Raumtemperaturabweichung auf die Regelung	
GebArt		: Gebäudeart (Bauweise des Gebäudes)	
GND		: Ground, Bezugspotential für Kleinspannungs-Anschlüsse	
HK	; HKP	: Heizkreis	; Heizkreispumpe
KK	; KKP	: Kesselkreis	; Kesselkreispumpe
L		: Phase (230VAC)	
LED		: Leuchtdiode	
MK	; MKP	: Mischerkreis	; Mischerkreispumpe
M-HK		: Mischer-Heizkreis	
N		: Nullleiter (230VAC)	
OM		: Optokopplermodul	
PWM		: Ausgang (Pulsweitenmodulation)	
RFB		: Raumfernbedienung (Feineinsteller)	
RM		: Relaismodul (externes Relais am Ausgang PWM anschliessbar)	
RZM510A		: Zusatz-Mischer-Heizkreise am Gerätebus (D-Bus) anschliessbar	
RZM530A		: Kesselfolgemodule am Gerätebus (D-Bus) anschliessbar	
S		: Steilheit normiert (Heizkennlinie Fixpunkt, Auslegepunkt)	
S_akt		: Aktuelle Steilheit (in Funktion der Witterungstemperatur)	
SD		: Schaltdifferenz	
SD1	; SD2	: Schaltdifferenz Brenner Stufe 1	; Brennerumschaltung
SDWW		: Schaltdifferenz Warmwasser	
standby		: Bereitschaft; Hauptfunktion aus, Sicherheitsfunktionen ein	
SW		: Software: Im Rechner abgearbeitetes Programm	
Taausl		: Aussentemperatur im Auslegepunkt	
Taged		: Aussentemperatur gedämpft	
Tageb		: Aussentemperatur gebäudebezogen	
Tanl_f		: Anlage-Frostschutztemperatur	
Tkmax	; Tkmin	: Maximale Kesseltemperatur	; Minimale Kesseltemperatur
Tksoll		: Temperatur-Kessel, Sollwert	
Tksoll_unbegr		: Unbegrenzter Kesseltemperatursollwert	
Tk_Th		: Kesseltemperatursollwert bei WW-Ladung mit Thermostat	
TN		: Nachstellzeit (PID-Regelung)	
TV		: Vorhaltezeit (PID-Regelung)	
Tvausl		: Vorlauftemperatur im Auslegepunkt	
Trümin		: Minimale Rücklauftemperatur	
Trsoll		: Temperatur-Raum, Sollwert	
Tvmax	; Tvmin	: Maximale Vorlauftemperatur	; Minimale Vorlauftemperatur
Tvsoll		: Temperatur-Vorlauf, Sollwert	
Twwsoll		: Temperatur-Warmwasser, Sollwert	
Twwüb		: Überhöhung der Warmwassertemperatur	
t_verz		: Verzögerungszeit	
WW		: Warmwasser	
WWel		: Warmwasserladung elektrisch (durch Elektroinsatz)	
WWP		: Warmwasserpumpe (WW-Ladepumpe)	
WW-Th		: Warmwasser-Thermostat	

10 Protokoll: Sollwerte, Schaltuhr, ...

Regelgerät	Typ: RDO		SW-Version:	
Programmschalter				
Anlagenhydraulik				
				
				
				
				
				
				
Funktion Eingang Ext.	1:	2:	3:	4:
	5:	6:	7:	8:
Funktion Eingang Bh	1:	2:		
Datum/Name				



Energieerzeuger 1 im RDO

Anlagehydraulik				
				
Datum/Name				

Folgekessel 2

Typ: RZM530A



SW-Version:

Anlagehydraulik				
				
Funktion Eingang Ext.	1:	2:		
Funktion Eingang Bh	1:	2:		
Datum/Name				

Folgekessel 3

Typ: RZM530A

SW-Version:

Anlagehydraulik				
				
Funktion Eingang Ext.	1:	2:		
Funktion Eingang Bh	1:	2:		
Datum/Name				

Folgekessel 4

Typ: RZM530A

SW-Version:

Anlagehydraulik				
				
Funktion Eingang Ext.	1:	2:		
Funktion Eingang Bh	1:	2:		
Datum/Name				

Warmwasser 1 im RDO 🕒 Symbol 1 leuchtet

Warmwassersollwert	☼:	☾:	☼:	Leg:
Anlagehydraulik	:			
	:			
Eingang Ext.	1:	2:	WW-Th:	WWel:
Wochentag	Ein ☼	Aus ☾ ☼	Ein ☼	Aus ☾ ☼
Montag				
Dienstag				
Mittwoch				
Donnerstag				
Freitag				
Samstag				
Sonntag				

Warmwasserkreis 2 **Typ: RZM515A** 🕒 Symbol 2 leuchtet

Warmwassersollwert	☼:	☾:	☼:	Leg:
Anlagehydraulik	:			
	:			
Eingang Ext.	1:	2:	WW-Th:	WWel:
Wochentag	Ein ☼	Aus ☾ ☼	Ein ☼	Aus ☾ ☼
Montag				
Dienstag				
Mittwoch				
Donnerstag				
Freitag				
Samstag				
Sonntag				

Warmwasserkreis 3 **Typ: RZM515A** 🕒 Symbol 3 leuchtet

Warmwassersollwert	☼:	☾:	☼:	Leg:
Anlagehydraulik	:			
	:			
Eingang Ext.	1:	2:	WW-Th:	WWel:
Wochentag	Ein ☼	Aus ☾ ☼	Ein ☼	Aus ☾ ☼
Montag				
Dienstag				
Mittwoch				
Donnerstag				
Freitag				
Samstag				
Sonntag				

Warmwasserkreis 4 **Typ: RZM515A** 🕒 Symbol 4 leuchtet

Warmwassersollwert	☼:	☾:	☼:	Leg:
Anlagehydraulik	:			
	:			
Eingang Ext.	1:	2:	WW-Th:	WWel:
Wochentag	Ein ☼	Aus ☾ ☼	Ein ☼	Aus ☾ ☼
Montag				
Dienstag				
Mittwoch				
Donnerstag				
Freitag				
Samstag				
Sonntag				

Freie Schaltuhr

 Symbol 9 leuchtet

Wochentag	Ein ☀	Aus ☾ ☿	Ein ☀	Aus ☾ ☿	Ein ☀	Aus ☾ ☿
Montag						
Dienstag						
Mittwoch						
Donnerstag						
Freitag						
Samstag						
Sonntag						

Heizkreis 1

 Symbol III 1 leuchtet

Raumsollwert	☿:	☾:	☀:			
Raumfernbedienung						
Anlagehydraulik	III					
Eingang Ext.	1:		2:			
Wochentag	Ein ☀	Aus ☾ ☿	Ein ☀	Aus ☾ ☿	Ein ☀	Aus ☾ ☿
Montag						
Dienstag						
Mittwoch						
Donnerstag						
Freitag						
Samstag						
Sonntag						

Heizkreis 2

 Symbol III 2 leuchtet

Raumsollwert	☿:	☾:	☀:			
Raumfernbedienung						
Anlagehydraulik	III					
Eingang Ext.	1:		2:			
Wochentag	Ein ☀	Aus ☾ ☿	Ein ☀	Aus ☾ ☿	Ein ☀	Aus ☾ ☿
Montag						
Dienstag						
Mittwoch						
Donnerstag						
Freitag						
Samstag						
Sonntag						

Heizkreis 3

 Symbol III 3 leuchtet

Raumsollwert	☿:	☾:	☀:			
Raumfernbedienung						
Anlagehydraulik	III					
Eingang Ext.	1:		2:			
Wochentag	Ein ☀	Aus ☾ ☿	Ein ☀	Aus ☾ ☿	Ein ☀	Aus ☾ ☿
Montag						
Dienstag						
Mittwoch						
Donnerstag						
Freitag						
Samstag						
Sonntag						

Heizkreis 4 ⌚ **Symbol** **4 leuchtet**

Raumsollwert	☼:	☾:	☼:	
Raumfernbedienung				
Anlagehydraulik	▣			
Eingang Ext.	1:	2:		
Wochentag	Ein ☼	Aus ☾ ☼	Ein ☼	Aus ☾ ☼
Montag				
Dienstag				
Mittwoch				
Donnerstag				
Freitag				
Samstag				
Sonntag				

Heizkreis 5 ⌚ **Symbol** **5 leuchtet**

Raumsollwert	☼:	☾:	☼:	
Raumfernbedienung				
Anlagehydraulik	▣			
Eingang Ext.	1:	2:		
Wochentag	Ein ☼	Aus ☾ ☼	Ein ☼	Aus ☾ ☼
Montag				
Dienstag				
Mittwoch				
Donnerstag				
Freitag				
Samstag				
Sonntag				

Heizkreis 6 ⌚ **Symbol** **6 leuchtet**

Raumsollwert	☼:	☾:	☼:	
Raumfernbedienung				
Anlagehydraulik	▣			
Eingang Ext.	1:	2:		
Wochentag	Ein ☼	Aus ☾ ☼	Ein ☼	Aus ☾ ☼
Montag				
Dienstag				
Mittwoch				
Donnerstag				
Freitag				
Samstag				
Sonntag				

Heizkreis 7 ⌚ **Symbol** **7 leuchtet**

Raumsollwert	☼:	☾:	☼:	
Raumfernbedienung				
Anlagehydraulik	▣			
Eingang Ext.	1:	2:		
Wochentag	Ein ☼	Aus ☾ ☼	Ein ☼	Aus ☾ ☼
Montag				
Dienstag				
Mittwoch				
Donnerstag				
Freitag				
Samstag				
Sonntag				

Ihre Vertretung:
Ihr Installateur: